

Verkehrszählung mit Kennzeichenerfassung, Lage der Zählstellen
Donnerstag, 9. Oktober 2003
07.00 - 19.00 Uhr

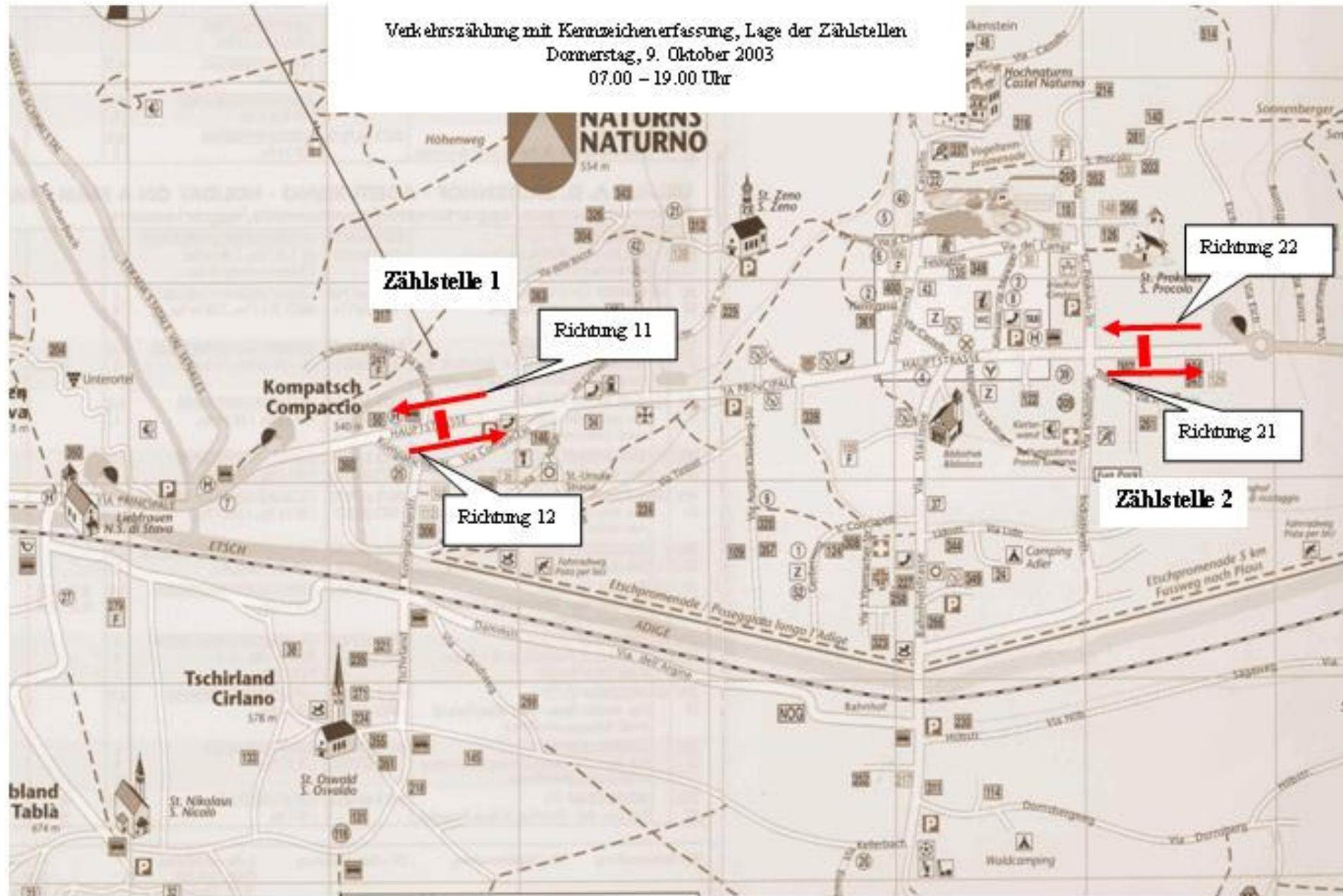

Querschnittsbelastungen 07.00-19.00 Uhr bei der Verkehrszählung mit
Kennzeichenerfassung am Donnerstag 9. Oktober 2003

	Kfz	PKW	LKW	LKW -Züge	Busse
Hauptstraße Querschnitt Kompatsch	3388	3089	188	19	90
Hauptstraße Querschnitt östlich Industriestraße	6684	6149	377	40	118

Querschnittsbelastungen 07.00-19.00 Uhr bei der Knotenstromzählung
am Donnerstag 9. Oktober 2003

	Kfz	PKW	LKW	LKW -Züge	Busse
Hauptstraße Querschnitt westlich Bahnhofstraße	6292	5835	319	27	111

Durchgangsverkehr auf der Hauptstraße 07.00-19.00 Uhr
am Donnerstag 9. Oktober 2003

	Kfz	PKW	LKW	LKW -Züge	Busse
Von West nach Ost	364	301	32	1	30
Von Ost nach West	435	373	25	3	34
Im Querschnitt	799	674	57	4	64

Der Anteil des Durchgangsverkehrs bei den Zählstellen beträgt :

- Zählstelle 1 : Hauptstraße Bereich Kompatsch 23,5%
- Zählstelle 2 : Hauptstraße östlich der Industriestraße 11,9%

- In der Hauptstraße im Bereich westlich der Bahnhofstraße beträgt der Anteil des Durchgangsverkehrs 12,6%.

Knotenstromzählung Mittwoch 8. und Donnerstag 9. Oktober 2003, 07.00 – 19.00 Uhr

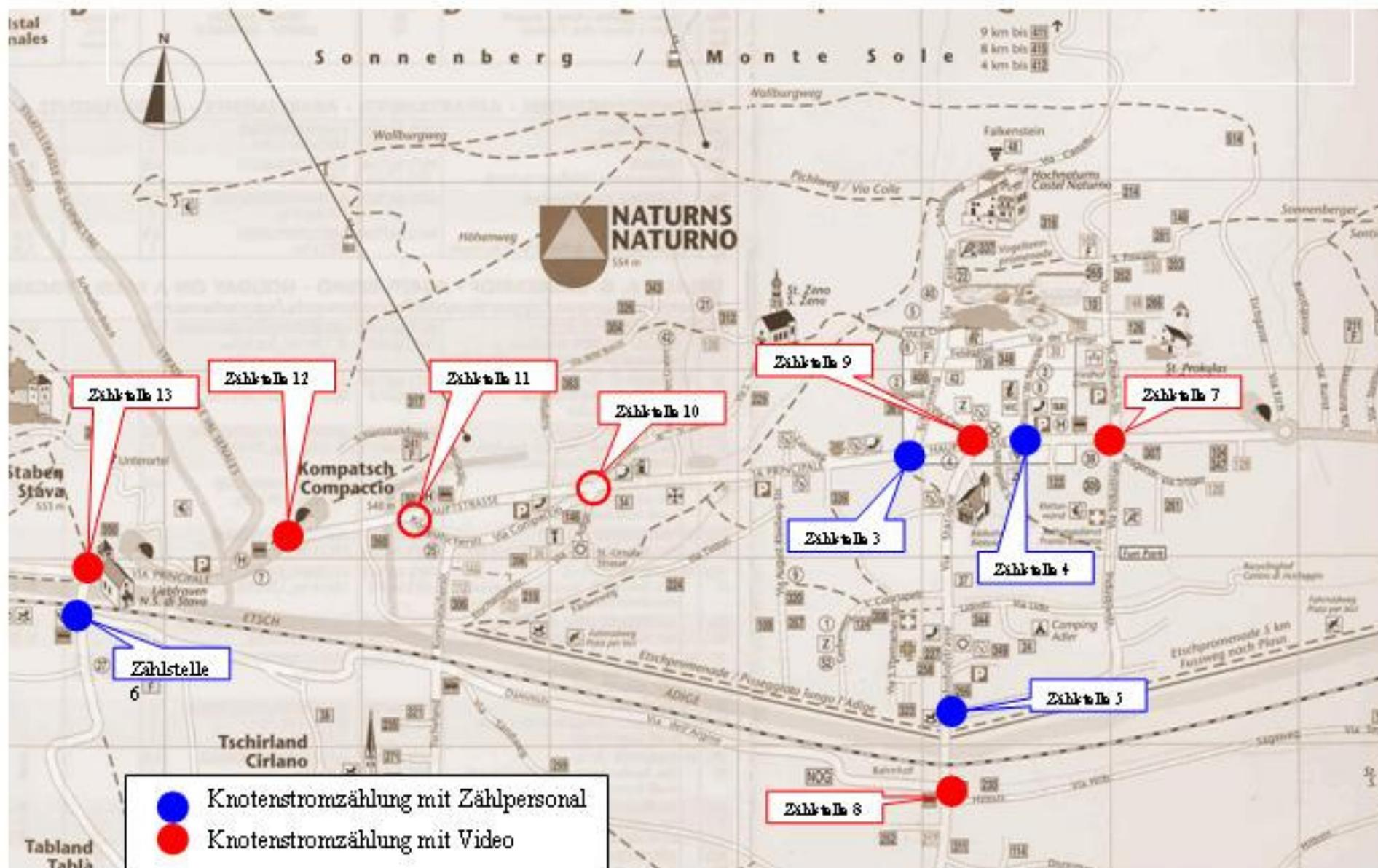

Verkehrszählung mit Kennzeichenerfassung, Verkehrsbelastungen
Donnerstag, 9. Oktober 2003
07.00 – 19.00 Uhr

R 11	89	03
PKW	4754	1678
LKW	286	101
LKW-A	110	11
Busse	49	53
Summe	5202	1843

R 22	89	03
PKW	5423	3170
LKW	308	194
LKW-A	110	19
Busse	53	61
Summe	5894	3444

R 12	89	03
PKW	4725	1411
LKW	266	87
LKW-A	96	8
Busse	60	37
Summe	5147	1543

R 21	89	03
PKW	5714	2979
LKW	323	183
LKW-A	97	21
Busse	66	57
Summe	6200	3240

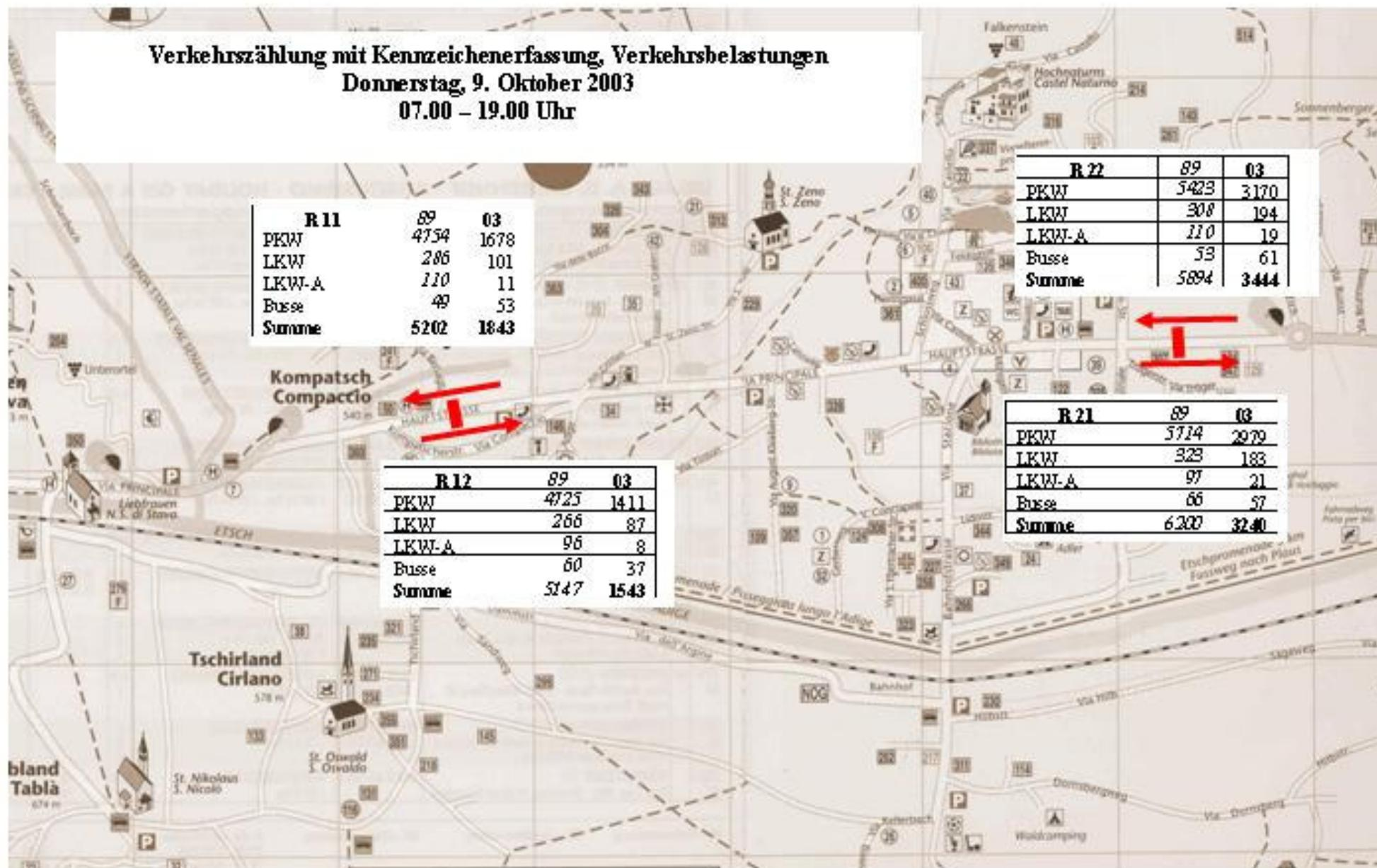

Verkehrsbelastungen
Zählstelle 3 : Kreuzung Hauptstraße / Schlossweg West
Verkehrszählung am Donnerstag, 9. Oktober 2003, 07.00 – 19.00 Uhr

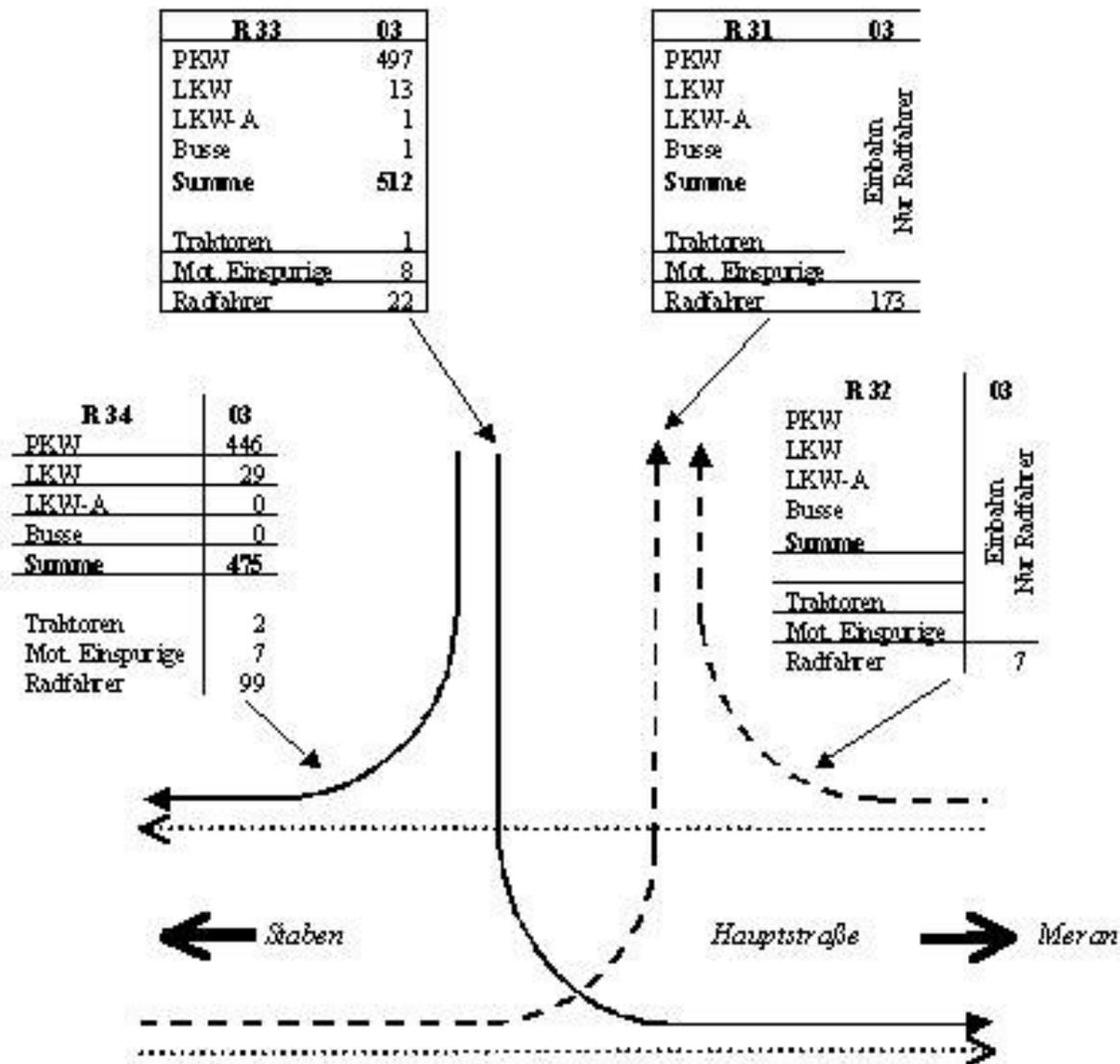

Verkehrsbelastungen

Zählstelle 4 : Kreuzung Hauptstraße / Rathausstraße

Verkehrszählung am Donnerstag, 9. Oktober 2003, 07.00 – 19.00 Uhr

R. 43	89	03
PKW	198	
LEKW	6	
LEKW-A	0	
Busse	1	
Summe	205	
Inaktiven	n	
Mot. Einsparige	9	
Kadfahrer	10	

Einbahn

R. 44	89	03
PKW	170	
LEKW	6	
LEKW-A	0	
Busse	1	
Summe	205	
Inaktiven	n	
Mot. Einsparige	17	
Kadfahrer	107	

Einbahn

R. 42	89	03
PKW	119	84
LEKW	1	1
LEKW-A	0	0
Busse	1	0
Summe	121	85
Inaktiven	n	0
Mot. Einsparige	17	2
Kadfahrer	11	16

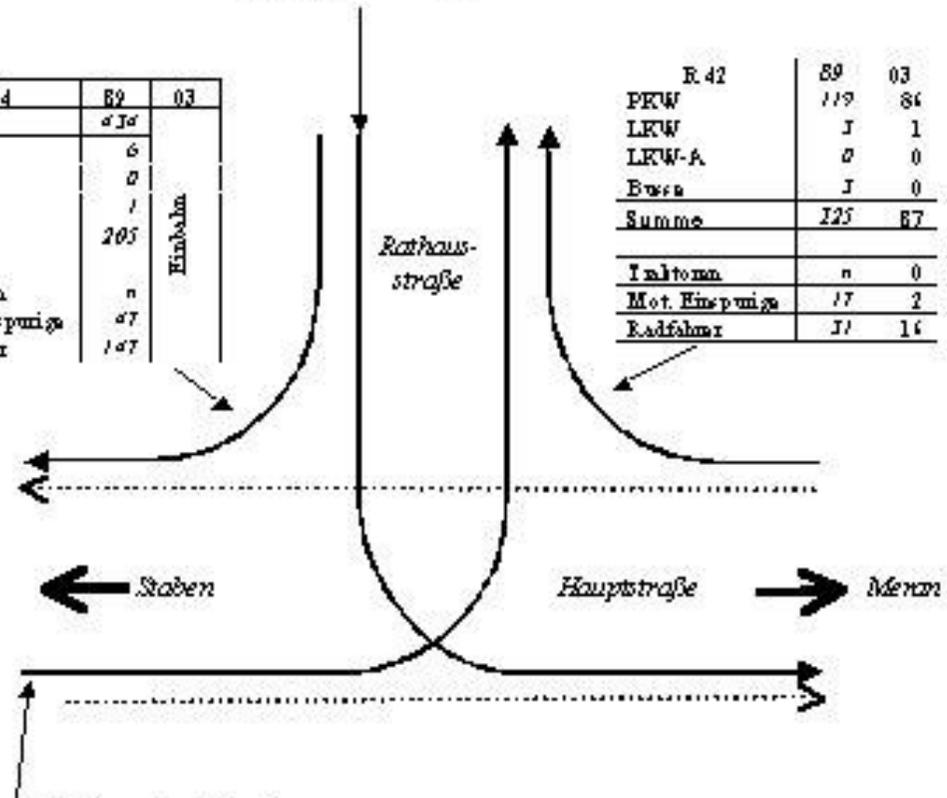

R. 41	89	03
PKW	607	191
LEKW	11	2
LEKW-A	0	1
Busse	20	0
Summe	638	194
Inaktiven	n	0
Mot. Einsparige	31	4
Kadfahrer	138	31

Knotenstromzählung Mittwoch 8. und Donnerstag 9. Oktober 2003, 07.00 – 19.00 Uhr

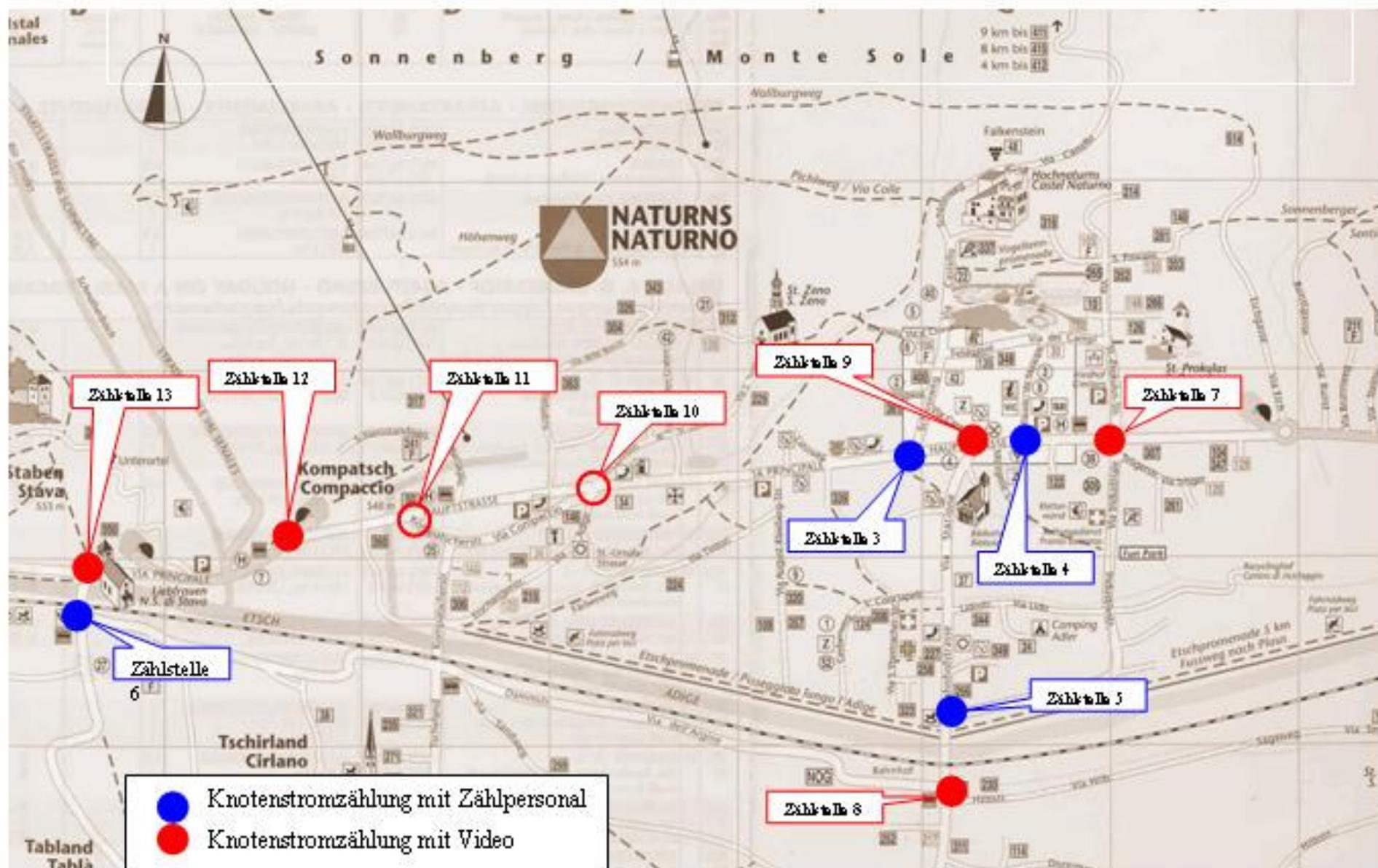

Verkehrsbelastungen
 Zählstelle 5
 Kreuzung Bahnhofstraße / Industriestraße
 Verkehrszählung
 am Donnerstag, 9. Oktober 2003
 07.00 – 19.00 Uhr

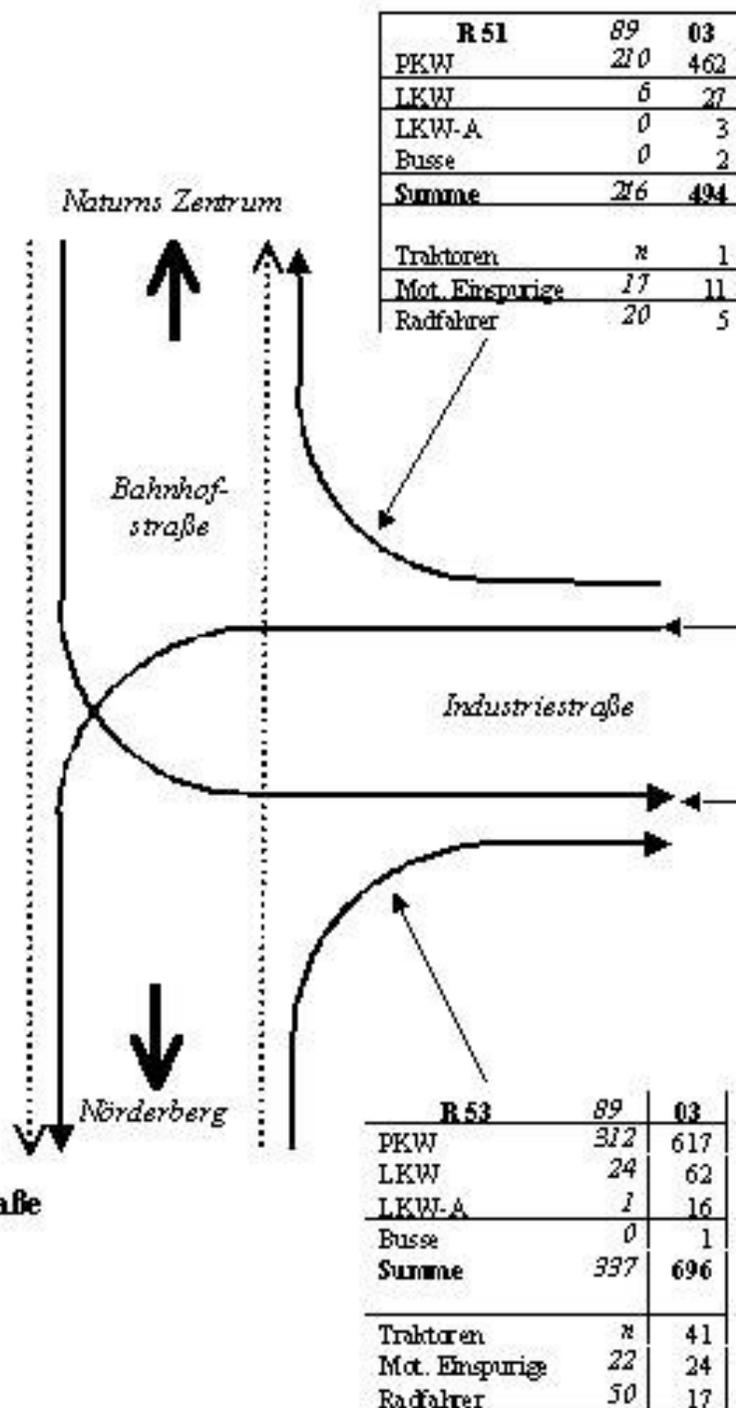

Verkehrsbelastungen

Zählstelle 6 : Kreuzung Staben

Verkehrszählung am Donnerstag, 9. Oktober 2003, 07.00 – 19.00 Uhr

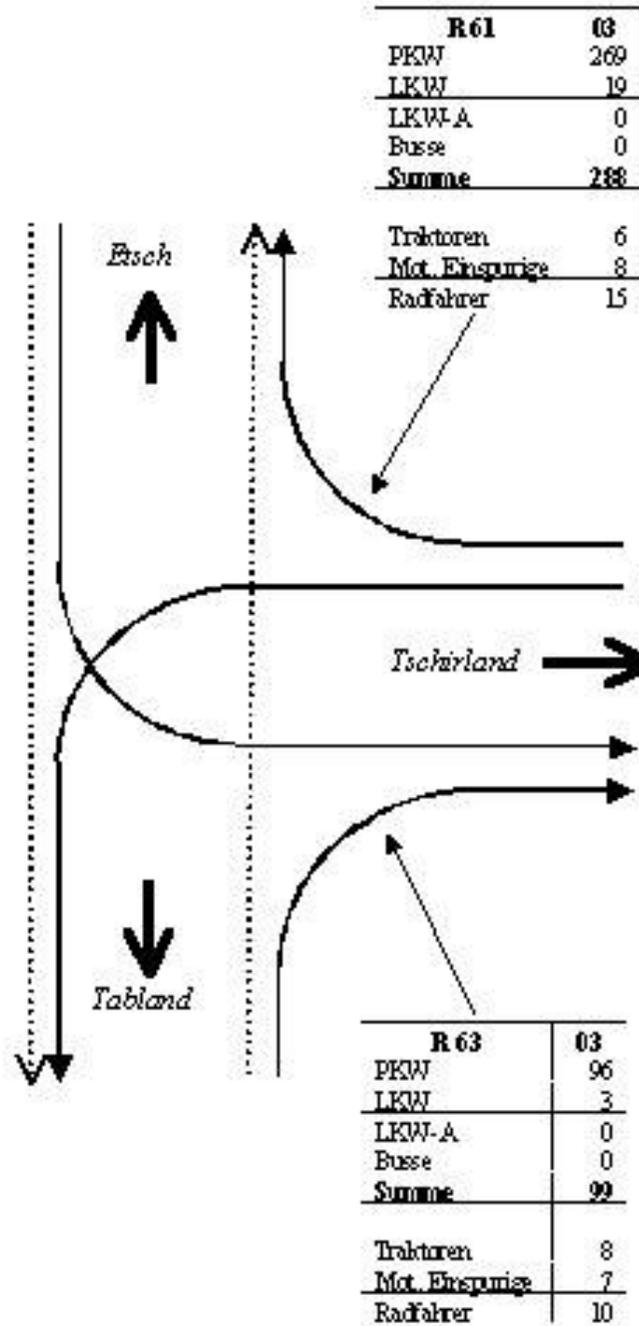

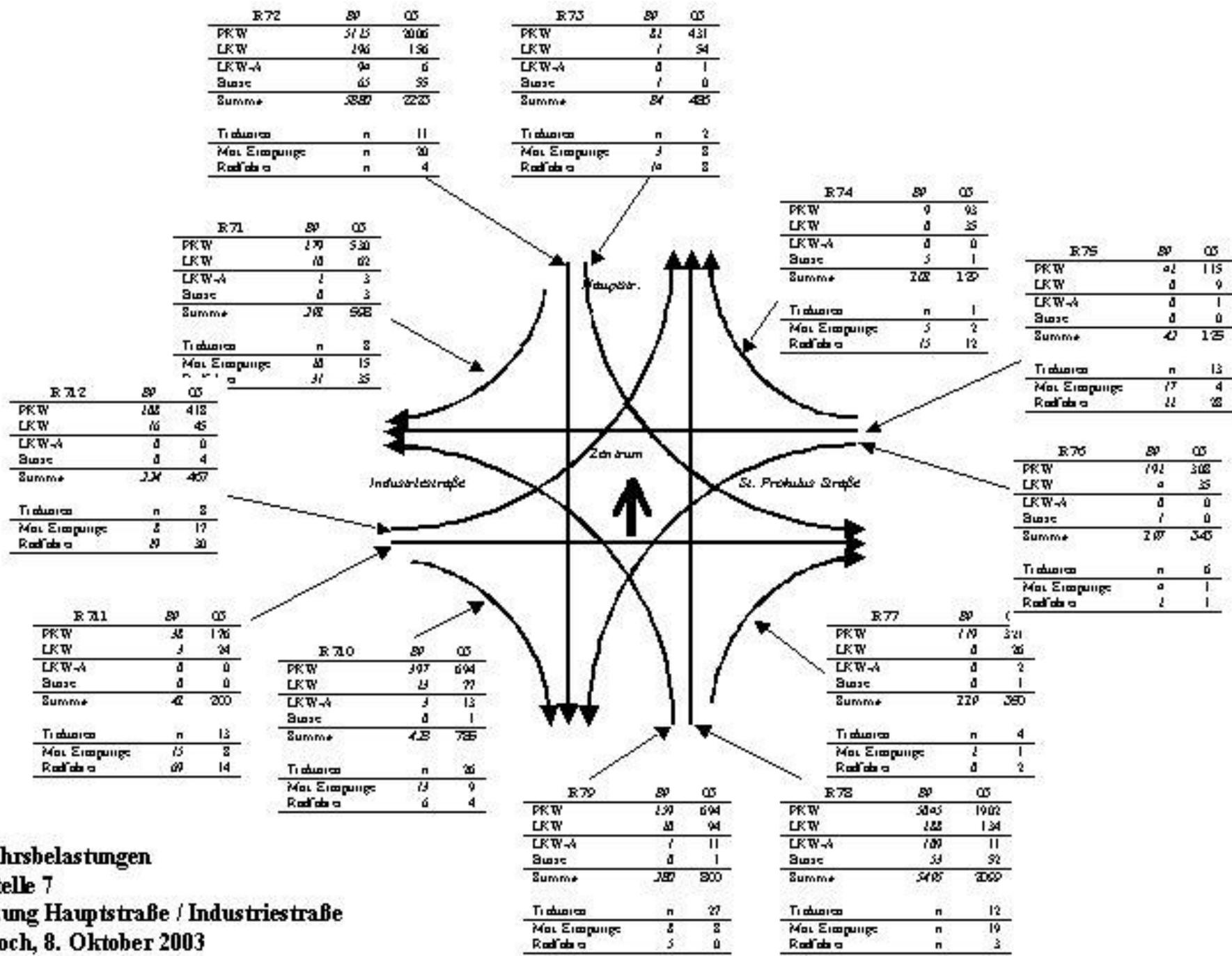

Verkehrsbelastungen
Zählstelle 7
Kreuzung Hauptstraße / Industriestraße
Mittwoch, 8. Oktober 2003
07.00 – 19.00 Uhr

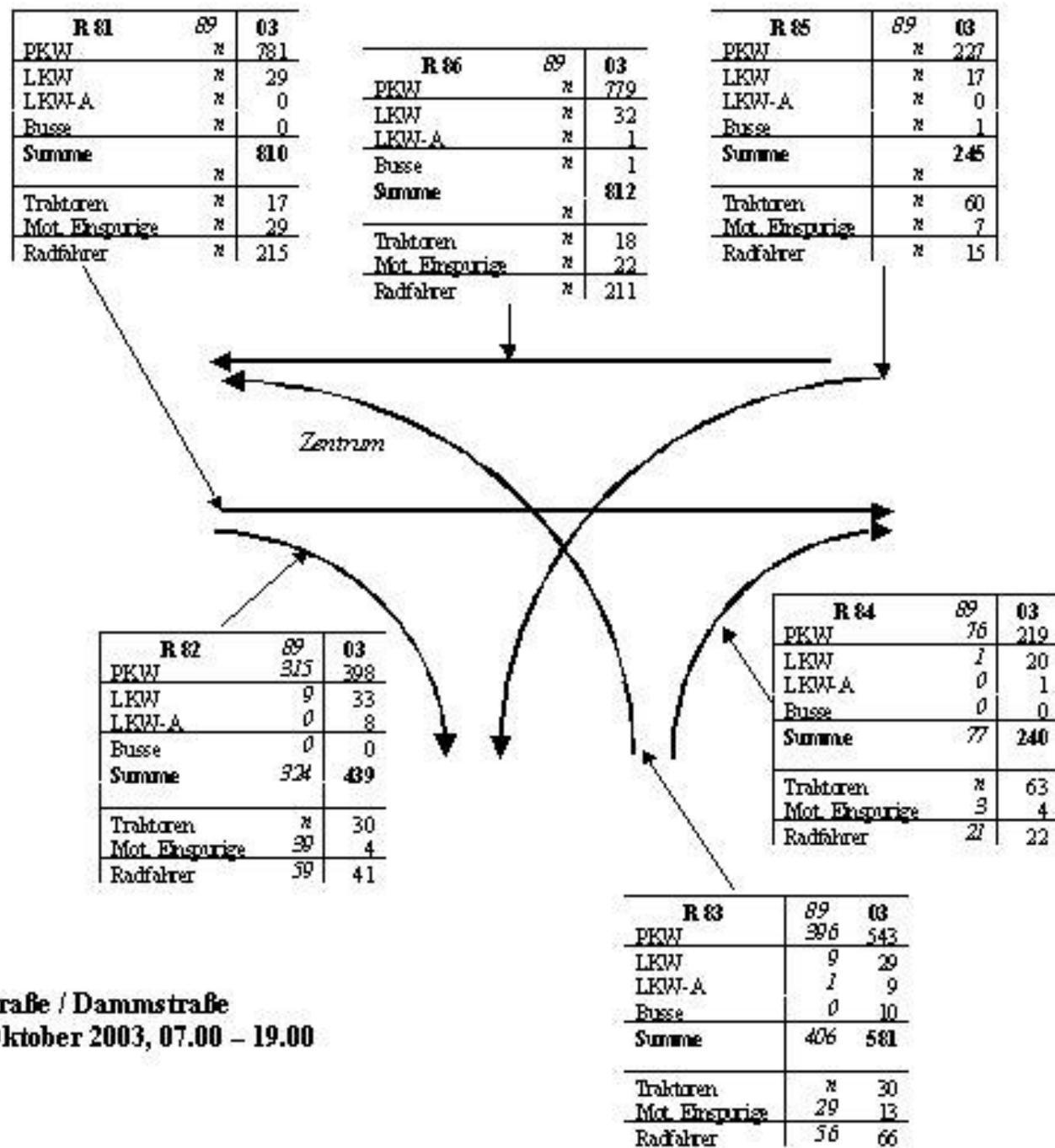

Verkehrsbelastungen
Zählstelle 8.1 : Kreuzung Bahnhofstraße / Dammstraße
Verkehrszählung am Mittwoch, 8. Oktober 2003, 07.00 – 19.00
Uhr

R 87	89	03
PKW	15	61
LKW	1	9
LKW-A	0	0
Busse	0	0
Summe	16	70
Traktoren	n	3
Mot. Einspurige	2	3
Radfahrer	4	6

R 88	89	03
PKW	172	249
LKW	9	18
LKW-A	0	0
Busse	0	0
Summe	181	267
Traktoren	n	56
Mot. Einspurige	6	18
Radfahrer	35	69

R 810	89	03
PKW	16	67
LKW	0	2
LKW-A	1	0
Busse	0	0
Summe	17	69
Traktoren	n	4
Mot. Einspurige	0	4
Radfahrer	1	22

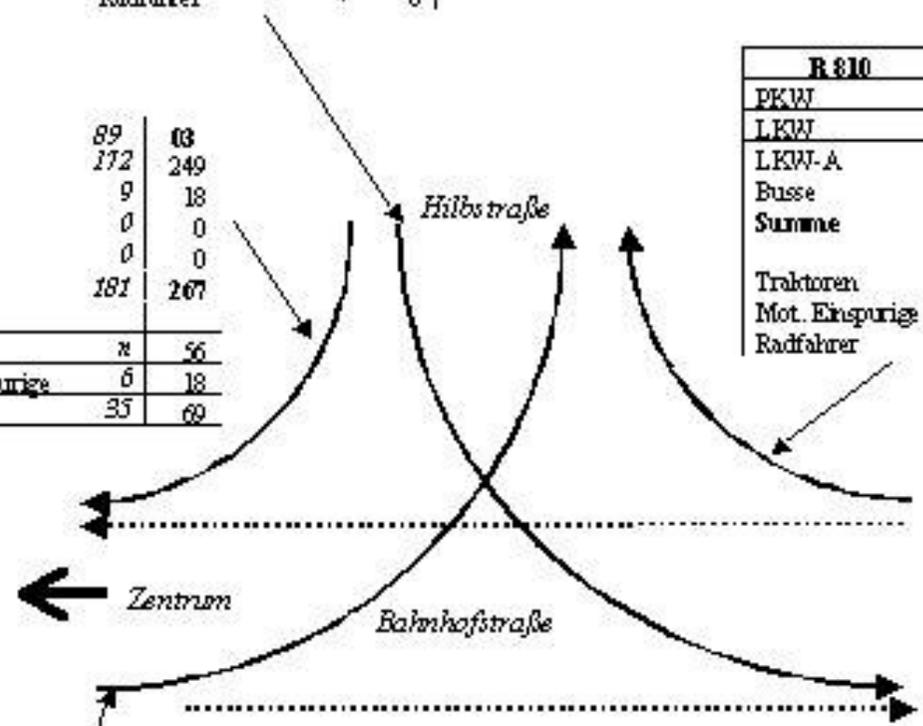

R 89	89	03
PKW	n	199
LKW	n	22
LKW-A	n	0
Busse	n	0
Summe		221
Traktoren	n	43
Mot. Einspurige	n	11
Radfahrer	n	66

Verkehrsbelastungen

Zählstelle 8.2 : Kreuzung Bahnhofstraße / Hilbstraße

Verkehrszählung am Mittwoch, 8. Oktober 2003, 07.00 – 19.00 Uhr

R 91		
	89	03
PKW	4832	2138
LKW	375	143
LKW-A	183	9
Busse	76	30
Summe	5466	2340
Traktoren	∞	11
Mot. Einspurige	150	44
Radfahrer	101	50

R 96		
	89	03
PKW	4833	1904
LKW	270	117
LKW-A	87	18
Busse	56	60
Summe	5246	2099
Traktoren	∞	14
Mot. Einspurige	160	29
Radfahrer	84	63

R 95		
	89	03
PKW	450	376
LKW	31	12
LKW-A	1	0
Busse	0	0
Summe	482	388
Traktoren	∞	1
Mot. Einspurige	30	1
Radfahrer	171	172

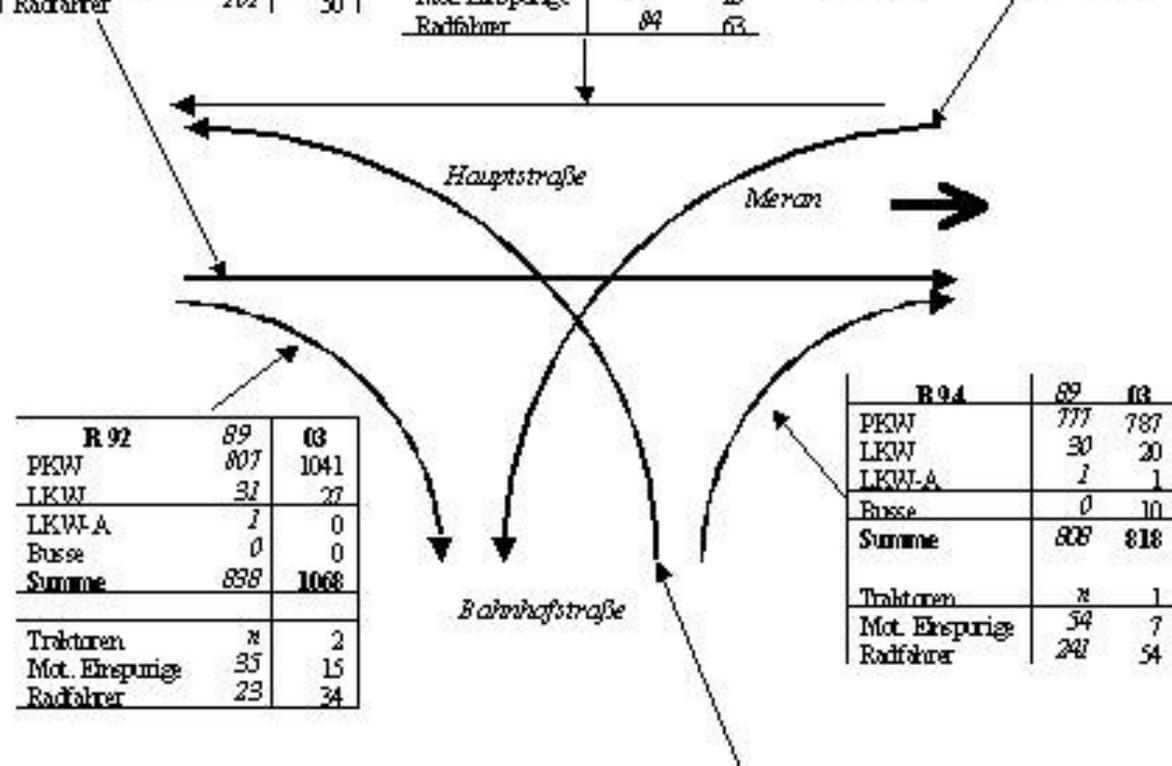

R 92		
	89	03
PKW	807	1041
LKW	31	27
LKW-A	1	0
Busse	0	0
Summe	838	1068
Traktoren	∞	2
Mot. Einspurige	35	15
Radfahrer	23	34

R 94		
	89	03
PKW	777	787
LKW	30	20
LKW-A	1	1
Busse	0	10
Summe	808	818
Traktoren	∞	1
Mot. Einspurige	54	7
Radfahrer	241	54

R 93		
	89	03
PKW	785	752
LKW	36	32
LKW-A	1	0
Busse	0	1
Summe	822	785
Traktoren	∞	3
Mot. Einspurige	39	9
Radfahrer	13	20

Verkehrsbelastungen

Zählstelle 9.1 : Kreuzung Hauptstraße / Bahnhofstraße

Verkehrszählung am Donnerstag, 9. Oktober 2003, 07.00 – 19.00

Uhr

Verkehrsbelastungen

Zählstelle 9.2 : Kreuzung Hauptstraße / Schlossweg Ost

Verkehrszählung am Donnerstag, 9. Oktober 2003, 07.00 – 19.00 Uhr

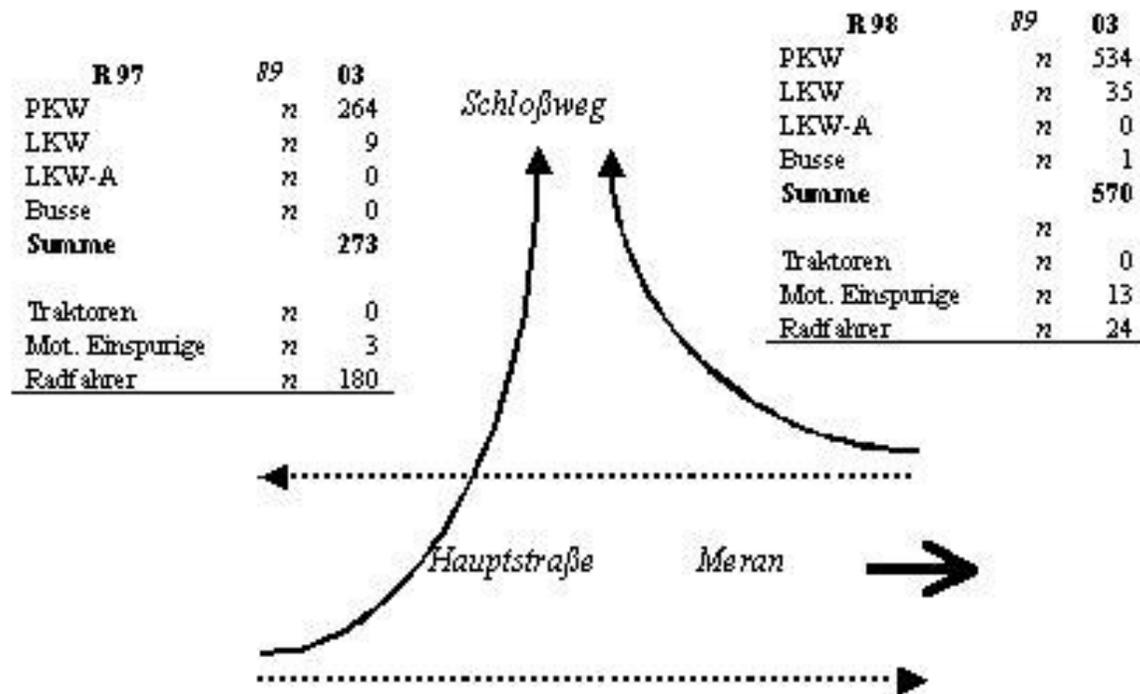

Ergebnis der Fußgeherzählung an der Kreuzung Hauptstraße / Bahnhofstraße am 9. Oktober 2003 von 07.00 – 18.00 Uhr

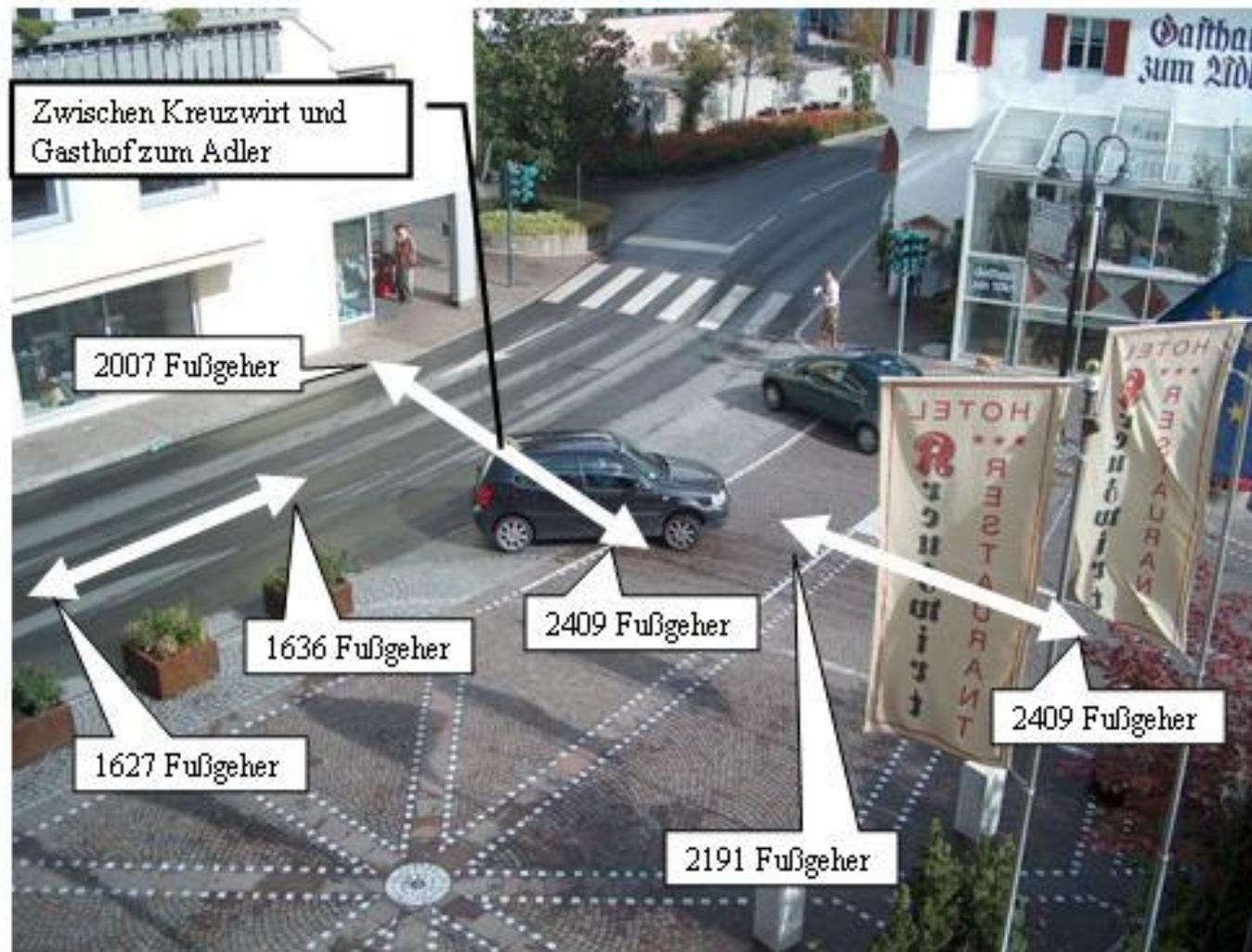

Beispiel (Hauptstraße Bereich Kreuzwirt Richtung Westen) der Tagesganglinie der Fußgeherfrequenzen an der Kreuzung Hauptstraße / Bahnhofstraße am 9. Oktober 2003 von 07.00 – 18.00 Uhr

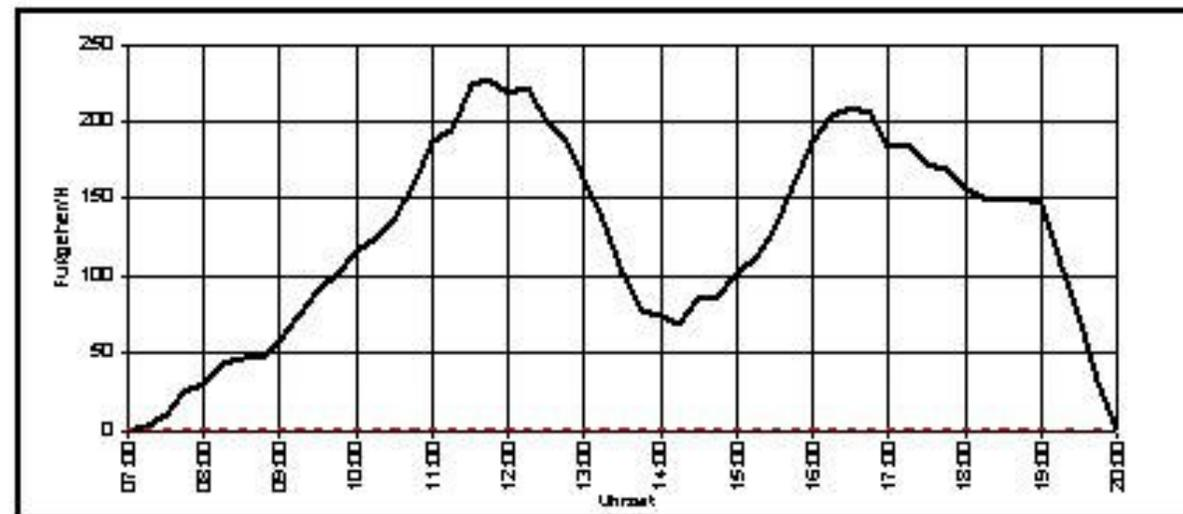

**Vergleich der Fußherfrequenzen und der PKW-Querschnittsbelastungen an der Kreuzung Hauptstraße /
Bahnhofstraße am 9. Oktober 2003 von 07.00 – 18.00 Uhr**

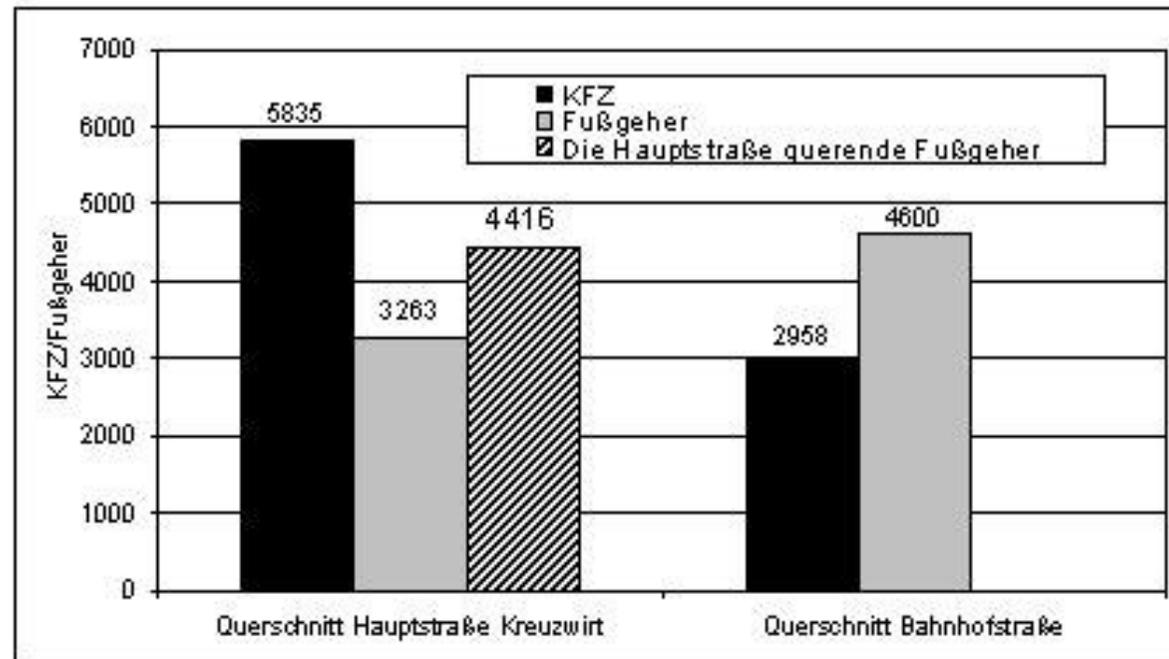

R.106	89	03
PKW	4707	1368
LEKW	283	87
LEKW-A	110	8
Busse	49	44
Summe	5149	1507
<hr/>		
Traktoren	n	2
Mot. Einspurige	n	10
Radfahrer	n	13

R.105	89	03
PKW	4640	1444
LEKW	266	104
LEKW-A	96	14
Busse	60	51
Summe	5062	1613
<hr/>		
Traktoren	n	1
Mot. Einspurige	n	6
Radfahrer	n	11

R.104	89	03
PKW	337	1214
LEKW	17	58
LEKW-A	0	0
Busse	1	2
Summe	375	1274
<hr/>		
Traktoren	n	8
Mot. Einspurige	41	42
Radfahrer	124	66

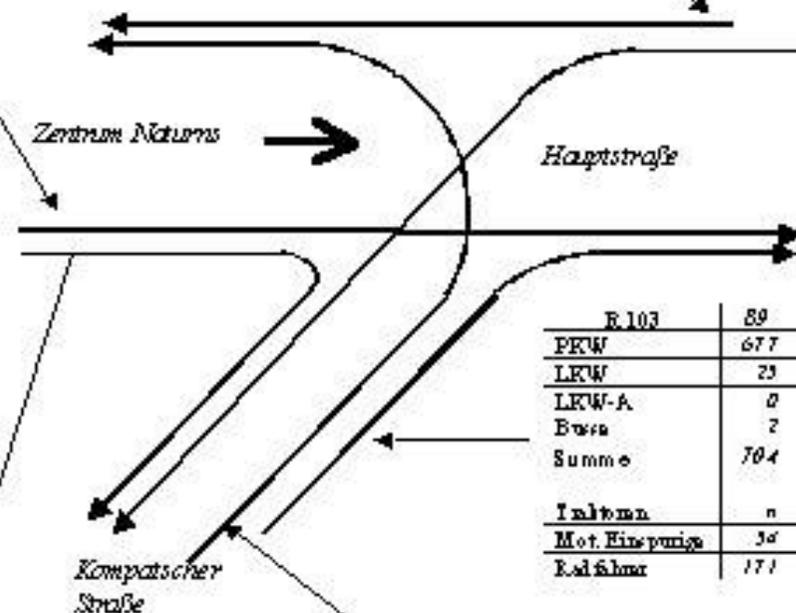

R.103	89	03
PKW	677	974
LEKW	23	75
LEKW-A	0	0
Busse	2	0
Summe	704	1022
<hr/>		
Traktoren	n	8
Mot. Einspurige	34	44
Radfahrer	171	69

R.101	89	03
PKW	83	53
LEKW	0	3
LEKW-A	0	0
Busse	0	0
Summe	83	56
<hr/>		
Traktoren	n	2
Mot. Einspurige	3	2
Radfahrer	1	0

R.102	89	03
PKW	43	51
LEKW	3	10
LEKW-A	0	0
Busse	0	0
Summe	46	61
<hr/>		
Traktoren	n	6
Mot. Einspurige	3	0
Radfahrer	2	3

Verkehrsbelastungen

Zählstelle 10 : Kreuzung Hauptstraße / Kompatscher Straße Ost
 Verkehrszählung am Donnerstag, 9. Oktober 2003, 07.00 – 19.00
 Uhr

R.116	89	03
PKW	4694	1390
LEKW	266	87
LEKW-A	96	8
Busse	0	44
Summe	5056	1529
Inaktiven	n	1
Mot. Einsparige	n	4
Fahfaher	n	8

R.115	89	03
PKW	4722	1430
LEKW	283	101
LEKW-A	110	12
Busse	49	51
Summe	5164	1614
Inaktiven	n	3
Mot. Einsparige	n	8
Fahfaher	n	4

R.114	89	03
PKW	17	49
LEKW	1	3
LEKW-A	0	2
Busse	0	0
Summe	18	54
Inaktiven	n	2
Mot. Einsparige	2	0
Fahfaher	1	0

R.111	89	03
PKW	131	844
LEKW	21	51
LEKW-A	0	2
Busse	1	4
Summe	153	901
Inaktiven	n	12
Mot. Einsparige	10	2
Fahfaher	12	3

R.113	89	03
PKW	11	77
LEKW	0	0
LEKW-A	0	0
Busse	0	0
Summe	11	77
Inaktiven	n	4
Mot. Einsparige	1	0
Fahfaher	0	0

R.112	89	03
PKW	289	257
LEKW	13	25
LEKW-A	1	3
Busse	0	0
Summe	303	285
Inaktiven	n	4
Mot. Einsparige	9	3
Fahfaher	3	14

Verkehrsbelastungen

Zählstelle 11 : Kreuzung Hauptstraße / Kompatscher Straße West

Verkehrszählung am Donnerstag, 9. Oktober 2003, 07.00 – 19.00 Uhr

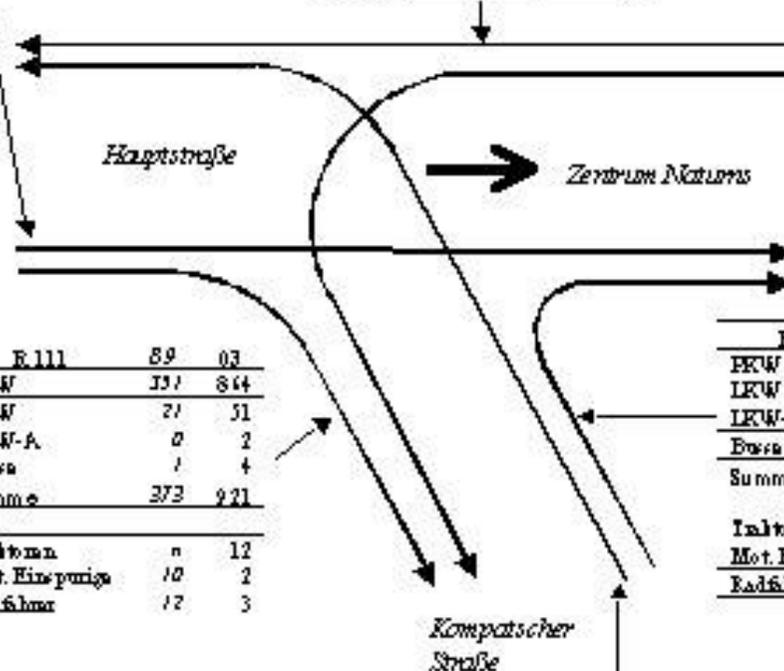

Verkehrsbelastungen
 Zählstelle 12
 Kreuzung Staatsstraße 38 / Schnalstalstraße
 Verkehrszählung
 am Donnerstag, 9. Oktober 2003
 07.00 – 19.00 Uhr

R 123		03
PKW		4704
LKW		402
LKW-A		191
Busse		79
Summe		5376
Traktoren		1
Mot. Einspurige		33
Radfahrer		0

R 122		03
PKW		4651
LKW		440
LKW-A		270
Busse		101
Summe		5462
Traktoren		1
Mot. Einspurige		17
Radfahrer		0

R 121		03
PKW		194
LKW		17
LKW-A		1
Busse		0
Summe		212
Traktoren		0
Mot. Einspurige		8
Radfahrer		0

R 124		03
PKW		649
LKW		66
LKW-A		2
Busse		10
Summe		727
Traktoren		2
Mot. Einspurige		10
Radfahrer		1

R 126		03
PKW		208
LKW		14
LKW-A		0
Busse		1
Summe		223
Traktoren		1
Mot. Einspurige		8
Radfahrer		0

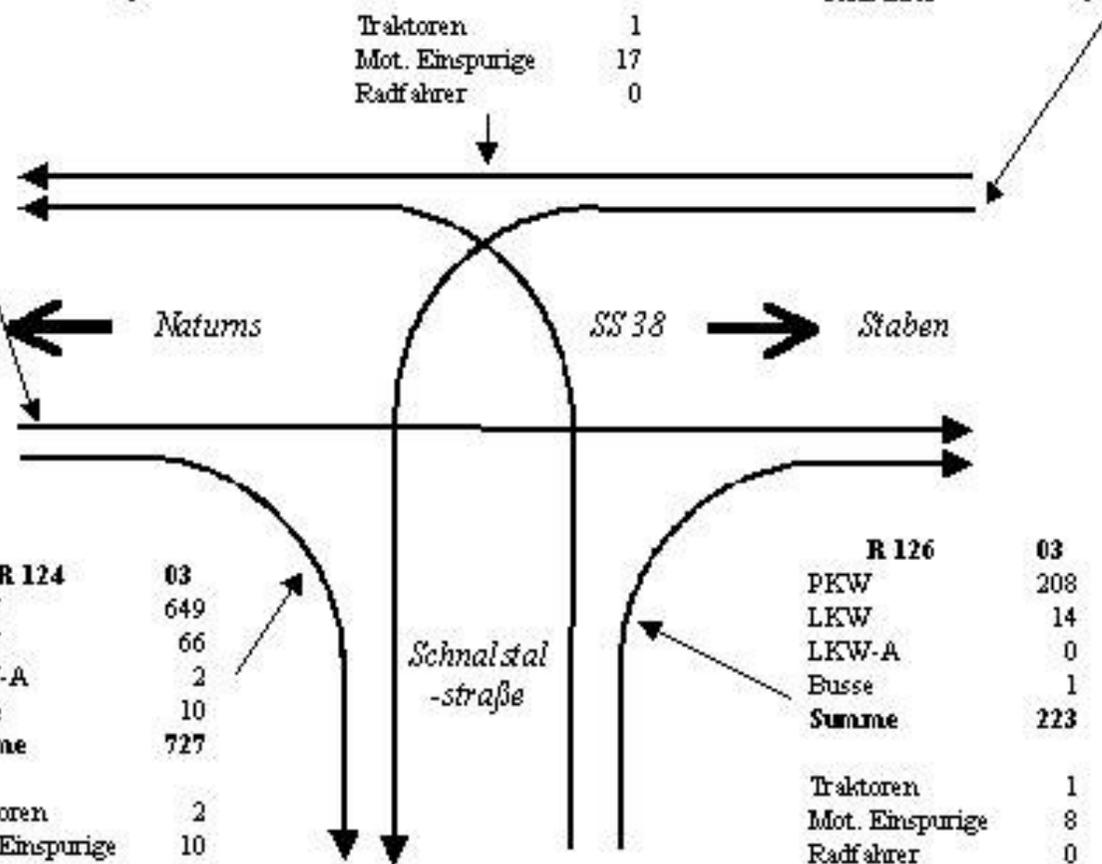

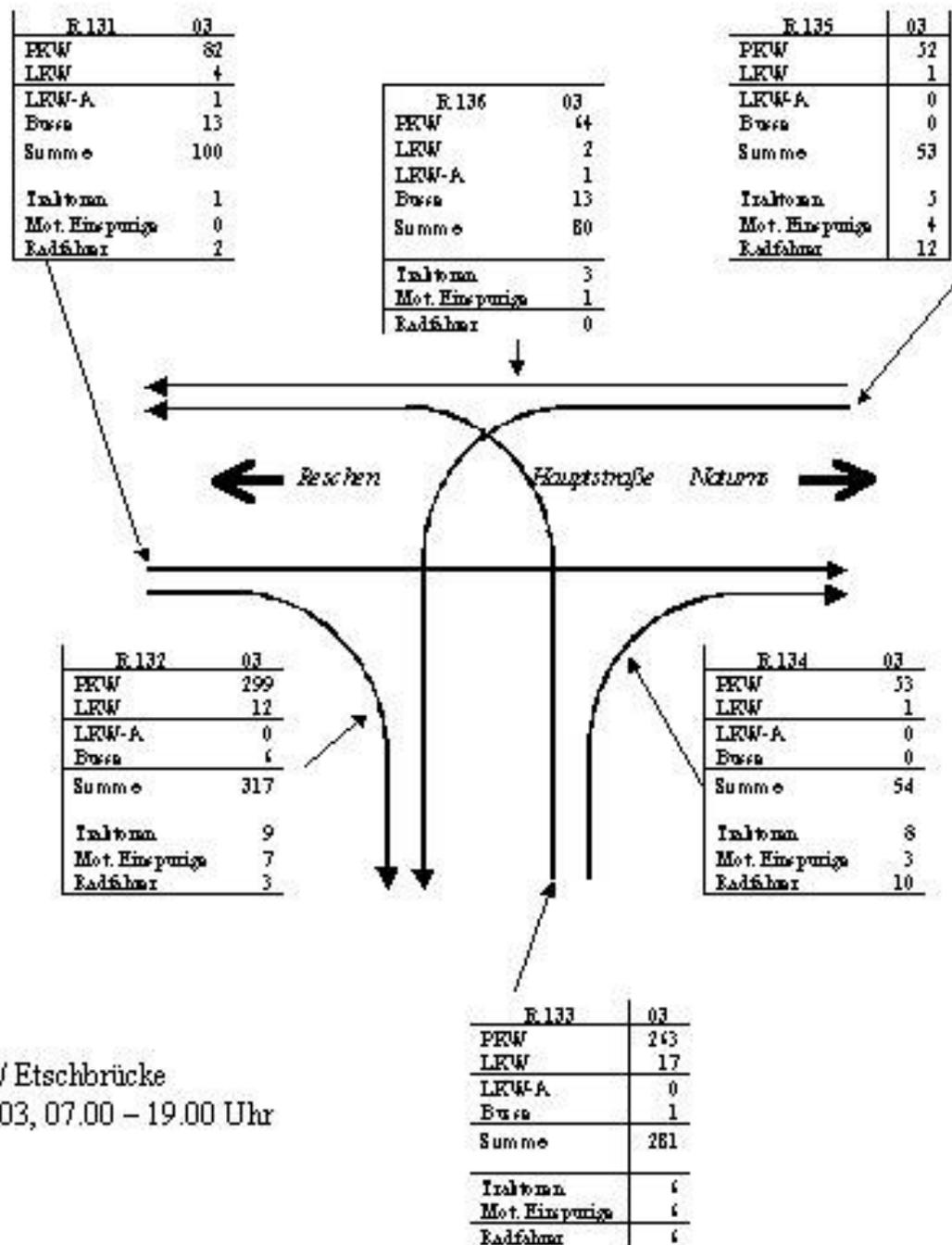

Verkehrsbelastungen

Zählstelle 13 : Staben, Kreuzung Hauptstraße / Etschbrücke

Verkehrszählung am Mittwoch, 8. Oktober 2003, 07.00 - 19.00 Uhr

Tagesganglinie in der Hauptstraße im Bereich Kompatsch.
Verkehrszählung am Donnerstag, 9. Oktober 2003, 07.00 – 19.00 Uhr

Richtung Staben

Zeit	PKW	LKW	Umsch.	Busse	Traktoren	ÖPNV	gesamt	Ext.	St.
7:00-8:00	20	11	2	*	F	F	21	0	17
8:00-9:00	39	12	1	J	F	F	115	0	16
9:00-10:00	111	17	1	G	F	F	155	0	2*
10:00-11:00	79	10	7	L	F	F	171	0	27
11:00-12:00	151	1*	0	J	F	F	176	0	17
12:00-13:00	166	T	0	*	F	F	176	0	11
13:00-14:00	160	*	1	*	F	F	169	0	9
14:00-15:00	104	S	0	T	F	F	111	0	12
15:00-16:00	96	10	1	2	F	F	101	0	13
16:00-17:00	127	J	0	S	F	F	155	0	8
17:00-18:00	135	*	*	*	F	F	171	0	12
18:00-19:00	171	10	0	T	F	F	188	0	17
19:00-20:00	162	*	1	*	F	F	171	0	9
7:00-19:00	1071	104	11	22	n	n	1171	0	107

Spitzenwerte:

PKW	111	LKW	17	Umsch.	7	Busse	2	Traktoren	0	ÖPNV	0	gesamt	155	Ext.	0	St.	2*
-----	-----	-----	----	--------	---	-------	---	-----------	---	------	---	--------	-----	------	---	-----	----

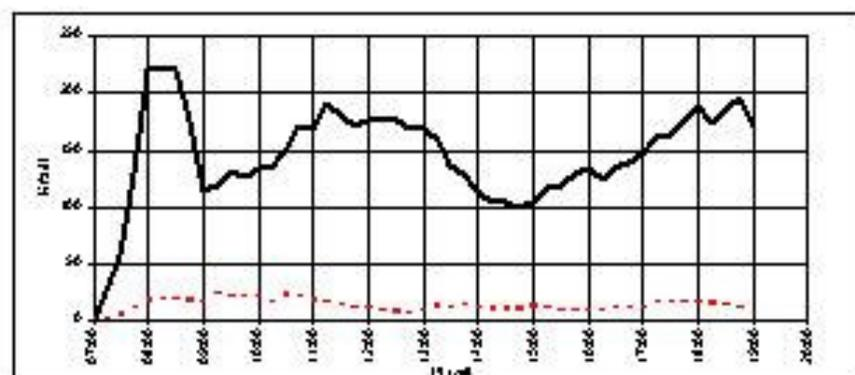

Richtung Naturns Zentrum

Zeit	PKW	LKW	Umsch.	Busse	Traktoren	ÖPNV	gesamt	Ext.	St.
7:00-8:00	31	J	1	2	F	F	39	0	6
8:00-9:00	125	G	2	S	F	F	138	0	13
9:00-10:00	92	11	0	S	F	F	104	0	16
10:00-11:00	210	20	2	12	F	F	245	0	25
11:00-12:00	99	9	0	2	F	F	110	0	11
12:00-13:00	9*	12	2	2	F	F	116	0	16
13:00-14:00	125	G	2	2	F	F	135	0	16
14:00-15:00	116	S	0	*	F	F	12*	0	9
15:00-16:00	119	8	0	J	F	F	130	0	11
16:00-17:00	129	T	1	J	F	F	150	0	11
17:00-18:00	137	S	0	*	F	F	146	0	9
18:00-19:00	161	9	0	J	F	F	173	0	12
19:00-20:00	112	G	0	2	F	F	120	0	8
7:00-19:00	1711	17	7	27	n	n	1771	0	122

Spitzenwerte:

PKW	111	LKW	17	Umsch.	7	Busse	2	Traktoren	0	ÖPNV	0	gesamt	155	Ext.	0	St.	2*
-----	-----	-----	----	--------	---	-------	---	-----------	---	------	---	--------	-----	------	---	-----	----

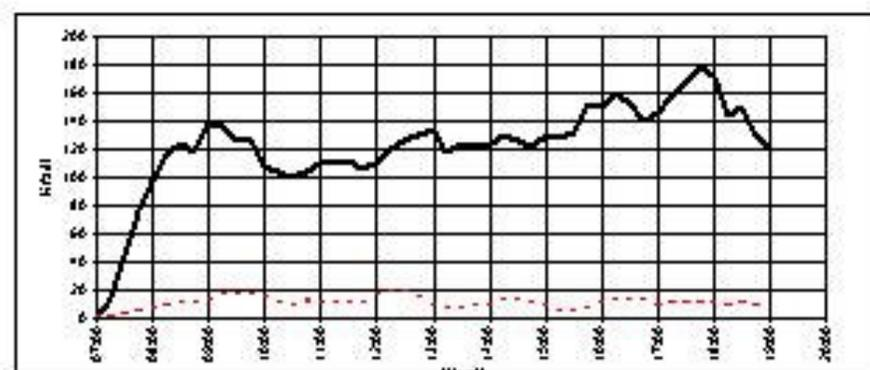

Tagesganglinie in der Hauptstraße östlich der Industriestraße
Verkehrszählung am Donnerstag, 9. Oktober 2003, 07.00 – 19.00 Uhr

Richtung Meran

Zeit	Pkw	Lkw	Ums	Buss	Trikonn	Chap	gesamt	Ein	St
7:00-8:00	15*	21	1	7	0	0	44	0	29
8:00-9:00	116	16	*	11	0	0	144	0	11
9:00-10:00	221	26	3	*	0	0	248	0	27
10:00-11:00	177	27	7	22	0	0	226	0	17
11:00-12:00	118	26	1	3	0	0	148	0	2*
12:00-13:00	2*3	29	2	5	0	0	37	0	16
13:00-14:00	27*	17	1	2	0	0	47	0	26
14:00-15:00	216	15	6	2	0	0	241	0	17
15:00-16:00	263	11	*	6	0	0	280	0	21
16:00-17:00	225	7	1	3	0	0	236	0	11
17:00-18:00	215	9	1	6	0	0	231	0	16
18:00-19:00	296	19	6	*	0	0	321	0	23
19:00-20:00	261	16	1	8	0	0	286	0	19
20:00-21:00	270	16	16	0	0	0	302	0	27

Spaltenvariante									
ST16-116	166	21	1	11	0	0	209	0	17

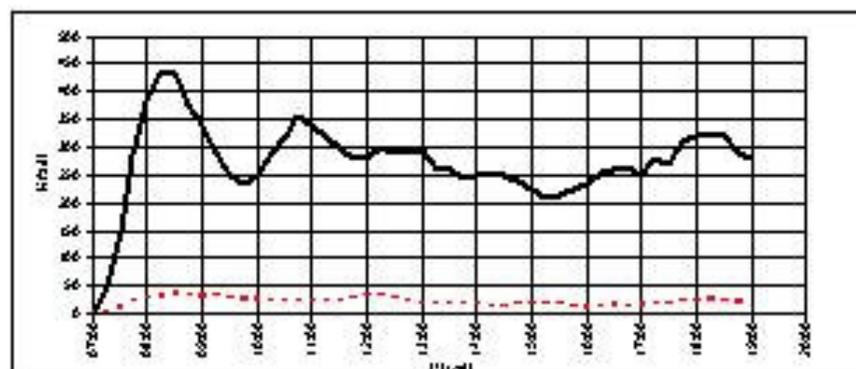

Richtung Zentrum

Zeit	Pkw	Lkw	Ums	Buss	Trikonn	Chap	gesamt	Ein	St
7:00-8:00	17*	1*	2	7	0	0	27	0	21
8:00-9:00	196	13	1	1	0	0	211	0	15
9:00-10:00	178	21	1	5	0	0	205	0	27
10:00-11:00	177	27	7	12	0	0	223	0	17
11:00-12:00	229	21	3	3	0	0	256	0	29
12:00-13:00	2*6	21	6	*	0	0	269	0	26
13:00-14:00	29*	16	1	6	0	0	327	0	23
14:00-15:00	26*	13	3	8	0	0	308	0	2*
15:00-16:00	213	12	1	2	0	0	228	0	19
16:00-17:00	282	8	2	*	0	0	292	0	1*
17:00-18:00	316	8	3	*	0	0	327	0	16
18:00-19:00	318	6	1	8	0	0	333	0	19
19:00-20:00	3*1	8	3	5	0	0	357	0	16
20:00-21:00	296	12	21	27	0	0	356	0	24

Spaltenvariante									
ST16-116	201	6	2	6	0	0	215	0	1*

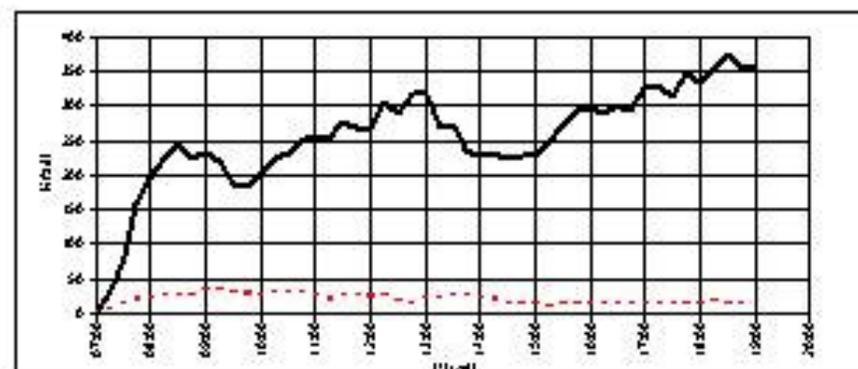

Tagesganglinie in der Industriestraße. Richtung Hauptstraße
Verkehrszählung am Donnerstag, 9. Oktober 2003, 07.00 – 19.00 Uhr

Richtung Handwerkerzone

Zeit	Pkw	Lkw	Lkw-N	Busse	Traktoren	Other	gesamt	Erd	St
7:00-8:00	122	15	1	1	0	5	144	0	17
8:00-9:00	109	13	1	0	1	5	130	1	21
9:00-10:00	79	15	2	0	2	0	98	1	19
10:00-11:00	210	12	1	1	0	0	224	11	27
11:00-12:00	166	19	0	1	0	1	187	5	24
12:00-13:00	81	10	0	0	5	0	96	0	15
13:00-14:00	124	7	2	0	2	1	136	0	11
14:00-15:00	94	13	1	0	5	1	114	1	19
15:00-16:00	114	12	2	0	0	1	127	0	20
16:00-17:00	85	13	0	1	0	1	100	7	20
17:00-18:00	100	16	1	0	5	0	128	0	22
18:00-19:00	159	12	1	0	0	0	172	2	21
19:00-20:00	117	1	0	0	1	10	139	0	2
20:00-21:00	127	10	1	0	1	1	140	1	21

Spitzenwerte:									
17:00-18:00	174	11	2	0	0	2	191	2	20

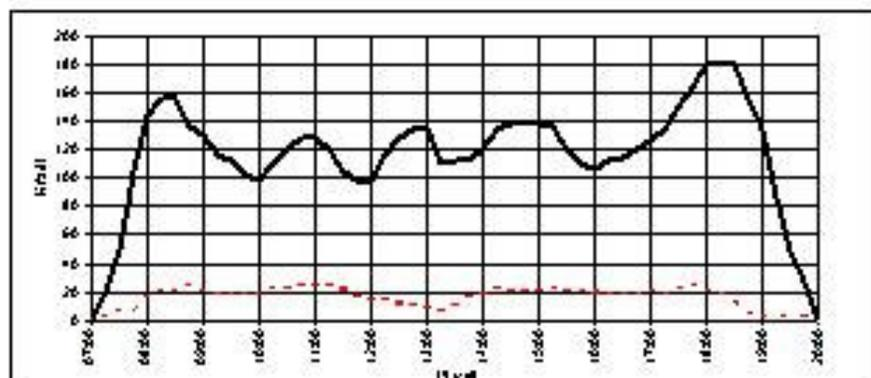

Richtung Hauptstraße

Zeit	Pkw	Lkw	Lkw-N	Busse	Traktoren	Other	gesamt	Erd	St
7:00-8:00	111	11	2	1	1	1	128	2	17
8:00-9:00	114	11	2	0	0	0	127	1	17
9:00-10:00	80	15	0	0	0	0	95	0	19
10:00-11:00	200	27	1	1	11	2	242	0	32
11:00-12:00	90	19	1	0	0	1	111	2	20
12:00-13:00	88	11	1	1	1	0	103	18	16
13:00-14:00	103	11	1	0	1	2	128	0	15
14:00-15:00	120	11	0	1	1	1	144	0	19
15:00-16:00	110	10	2	0	1	2	135	0	19
16:00-17:00	120	13	0	0	5	1	149	1	18
17:00-18:00	131	22	2	0	0	2	168	0	20
18:00-19:00	137	20	2	0	1	1	172	2	20
19:00-20:00	135	0	0	1	1	0	147	0	0
20:00-21:00	121	10	1	0	1	2	145	0	22

Spitzenwerte:									
16:00-17:00	149	20	2	0	2	2	175	1	20

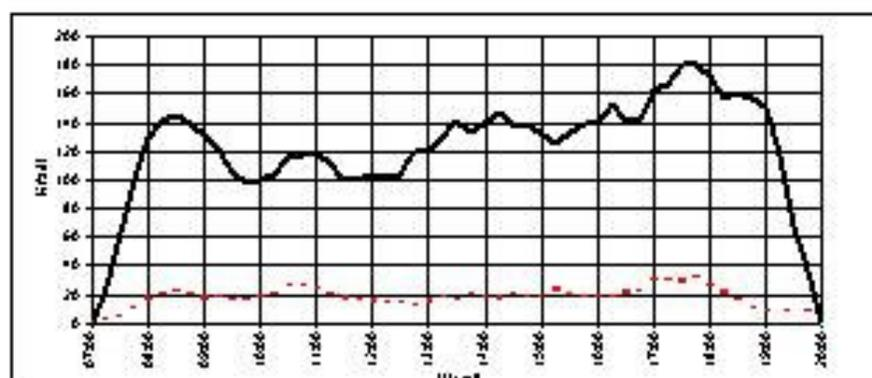

Tagesganglinie in der Bahnhofstraße, Richtung Hauptstraße
am Donnerstag, 9. Oktober 2003, 07.00 – 19.00 Uhr

Richtung Bahnhof

Zeit	MW	UW	UW+T	Busse	Trottoir	Einp.	gesamt	End	St
6:00-7:00	45	0	0	0	0	1	52	10	0
7:00-8:00	110	1	0	0	0	1	119	7	1
8:00-9:00	121	8	0	0	0	1	132	4	8
9:00-10:00	121	7	0	1	0	1	132	2	8
10:00-11:00	100	20	0	1	0	1	122	21	20
11:00-12:00	139	1	0	1	1	2	144	4	5
12:00-13:00	157	0	0	2	0	2	161	5	8
13:00-14:00	154	4	0	0	1	0	161	0	5
14:00-15:00	79	10	0	1	0	0	90	10	11
15:00-16:00	81	2	1	1	1	1	87	8	5
16:00-17:00	104	2	0	2	0	0	108	1	4
17:00-18:00	120	0	0	2	1	5	128	8	1
18:00-19:00	166	4	0	0	0	2	172	0	4
19:00-20:00	100	2	0	1	0	1	104	9	1
20:00-21:00	104	1	0	0	0	1	106	5	1
6:00-20:00	1407	54	1	11	1	20	1596	17	71
7:00-19:00	1036	51	1	11	4	18	1071	72	67

Splinteranalyse:

17:00-18:00	17	0	0	1	0	1	19	10	0
-------------	----	---	---	---	---	---	----	----	---

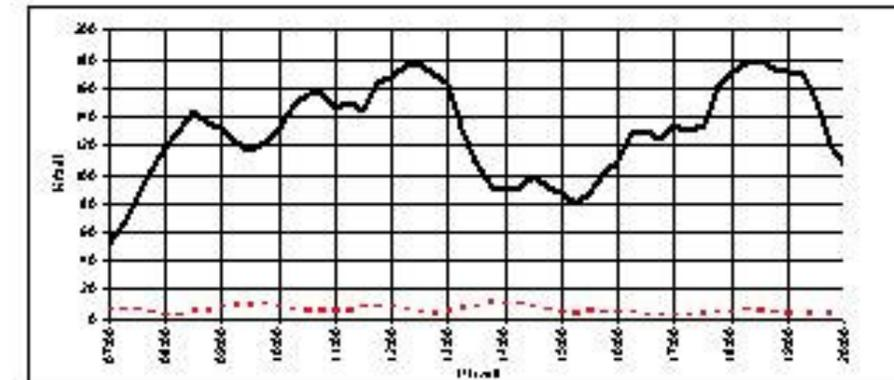

Richtung Hauptstraße

Zeit	MW	UW	UW+T	Busse	Trottoir	Einp.	gesamt	End	St
6:00-7:00	21	1	0	0	0	0	26	1	1
7:00-8:00	80	5	0	0	0	1	86	14	5
8:00-9:00	131	7	0	0	0	2	140	8	7
9:00-10:00	112	1	0	0	0	0	113	6	1
10:00-11:00	110	17	0	0	0	1	127	26	17
11:00-12:00	128	2	0	0	1	0	131	10	1
12:00-13:00	121	1	0	0	1	1	124	19	4
13:00-14:00	121	1	0	0	0	1	123	50	1
14:00-15:00	70	5	0	0	1	0	76	11	0
15:00-16:00	82	2	0	0	0	2	86	8	2
16:00-17:00	119	2	0	0	0	2	123	11	2
17:00-18:00	130	1	0	0	0	2	133	10	1
18:00-19:00	149	1	0	0	0	2	152	21	1
19:00-20:00	104	2	0	0	0	2	108	22	2
20:00-21:00	89	0	0	0	0	5	94	0	0
6:00-20:00	1141	41	0	0	1	20	1202	200	11
7:00-19:00	1130	38	0	0	1	15	1184	200	11

Splinteranalyse:

17:00-18:00	102	1	0	0	0	1	104	20	1
-------------	-----	---	---	---	---	---	-----	----	---

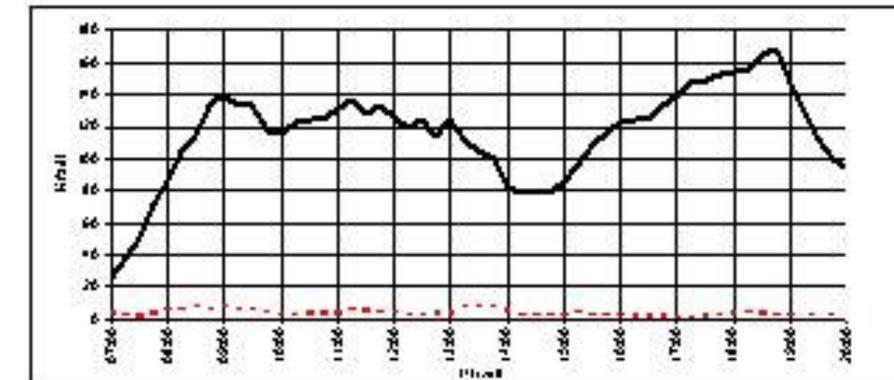

Tagesganglinie in der Dammstraße. Richtung Bahnhofstraße
Verkehrszählung am Donnerstag, 9. Oktober 2003, 07.00 – 19.00 Uhr

Richtung Westen

DzG	Pkw	Lkw	Lkw>3	Busse	Traktoren	Other	gesamt	Fzd	St
7:00-8:00	09	0	0	0	2	0	27	8	8
8:00-9:00	24	0	2	0	13	2	79	1	19
9:00-10:00	00	1	1	0	10	0	26	0	12
10:00-10:30	114	11	2	0	20	2	162	10	24
10:30-11:00	09	1	1	0	9	0	66	2	11
11:00-12:00	02	2	0	0	10	0	24	1	12
12:00-13:00	66	3	1	0	2	0	72	11	6
13:00-14:00	09	0	1	0	0	1	61	2	13
14:00-15:00	38	0	0	0	10	1	59	2	20
15:00-16:00	03	0	0	0	9	2	62	0	17
16:00-17:00	70	0	1	1	0	1	89	3	10
17:00-18:00	24	0	1	0	0	1	71	0	12
18:00-19:00	00	3	0	0	0	0	61	2	3
19:00-19:30	62	0	0	1	0	12	77	10	10

Splittwert

16:00-17:00	70	0	1	1	0	1	74	2	10
-------------	----	---	---	---	---	---	----	---	----

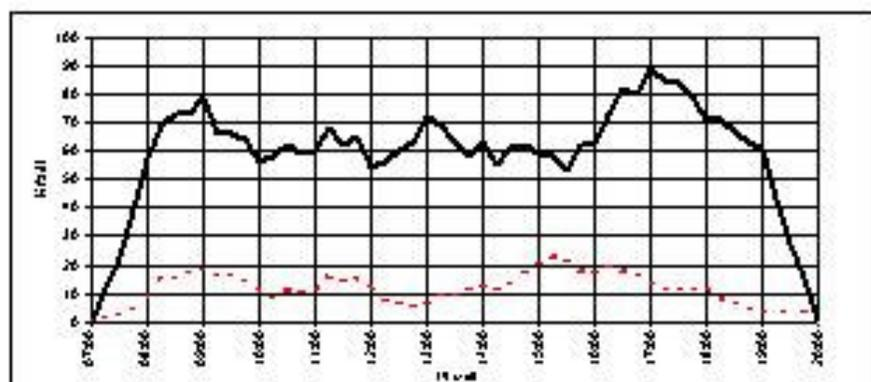

Richtung Bahnhofstraße

DzG	Pkw	Lkw	Lkw>3	Busse	Traktoren	Other	gesamt	Fzd	St
7:00-8:00	0	2	1	0	2	2	27	0	5
8:00-9:00	110	0	1	0	0	2	113	1	20
9:00-10:00	00	7	2	1	0	0	70	0	0
10:00-10:30	270	10	0	1	2	0	300	7	7
10:30-11:00	21	0	0	1	7	0	66	20	12
11:00-12:00	21	3	0	1	9	0	64	0	11
12:00-13:00	00	7	2	0	1	0	56	0	0
13:00-14:00	00	0	0	1	9	2	62	3	10
14:00-15:00	20	2	1	1	0	3	77	7	0
15:00-16:00	00	0	0	2	0	0	70	2	17
16:00-17:00	21	0	1	1	0	2	69	10	0
17:00-18:00	20	2	1	1	0	2	76	0	9
18:00-19:00	00	1	1	0	0	1	62	0	2
19:00-19:30	70	0	10	0	0	17	67	12	10

Splittwert

16:00-17:00	117	0	0	0	0	2	119	1	0
-------------	-----	---	---	---	---	---	-----	---	---

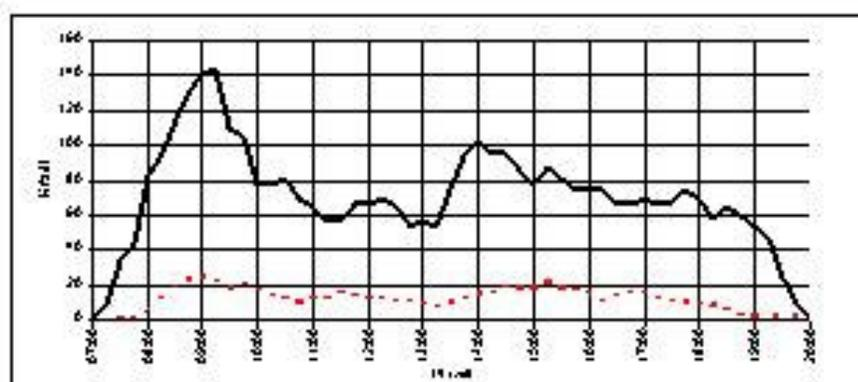

Durchgangsverkehr in der Hauptstraße.
Vergleich 1989 - 2003

PKW	-90%
LKW	-87%
LKW-Züge	-97%
Busse	-30%

Gesamtverkehr -89%

Durchgangsverkehr, Ziel- und Quellverkehr 1989 und 2003 an den beiden Zählstellen der Verkehrszählung mit Kennzeichenverfolgung in der Hauptstraße von 07.00 bis 19.00 Uhr

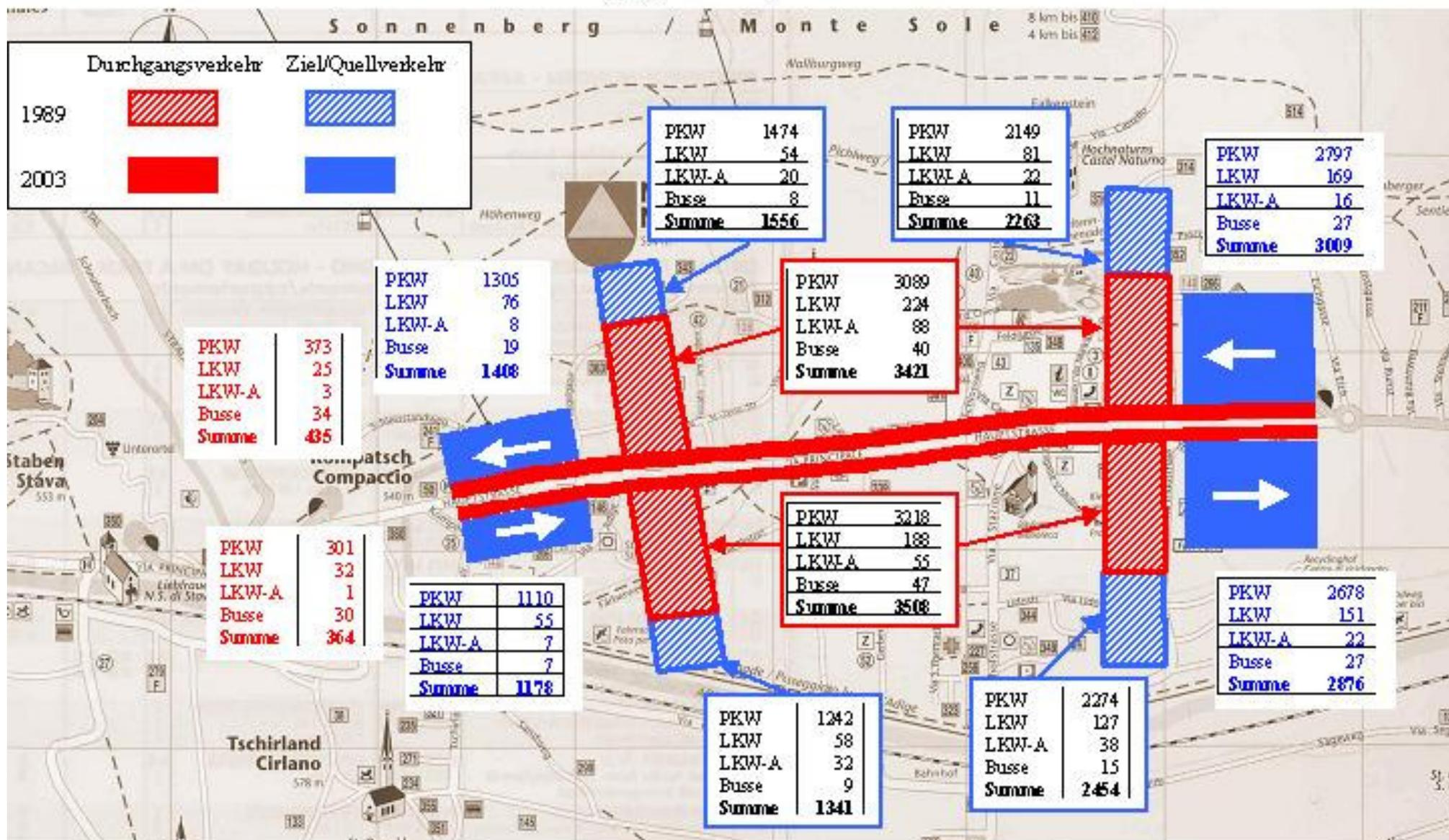

**Durchgangsverkehr, Ziel- und Quellverkehr 1989 und 2003 in der Hauptstraße
östlich der Industriestraße von 07.00 bis 19.00 Uhr**

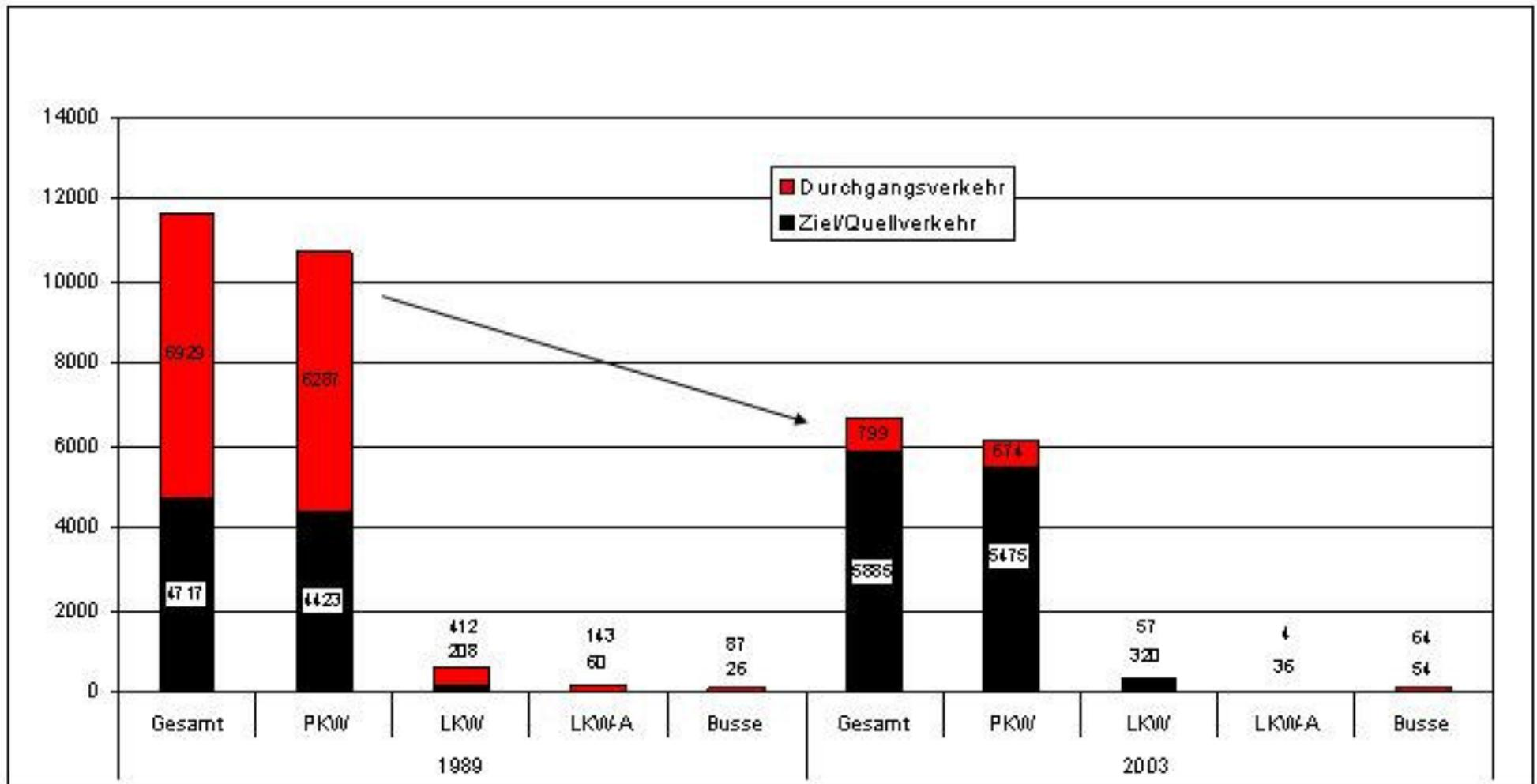

**Durchgangsverkehr, Ziel- und Quellverkehr 1989 und 2003 in der Hauptstraße
westlich der Bahnhofstraße von 07.00 bis 19.00 Uhr**

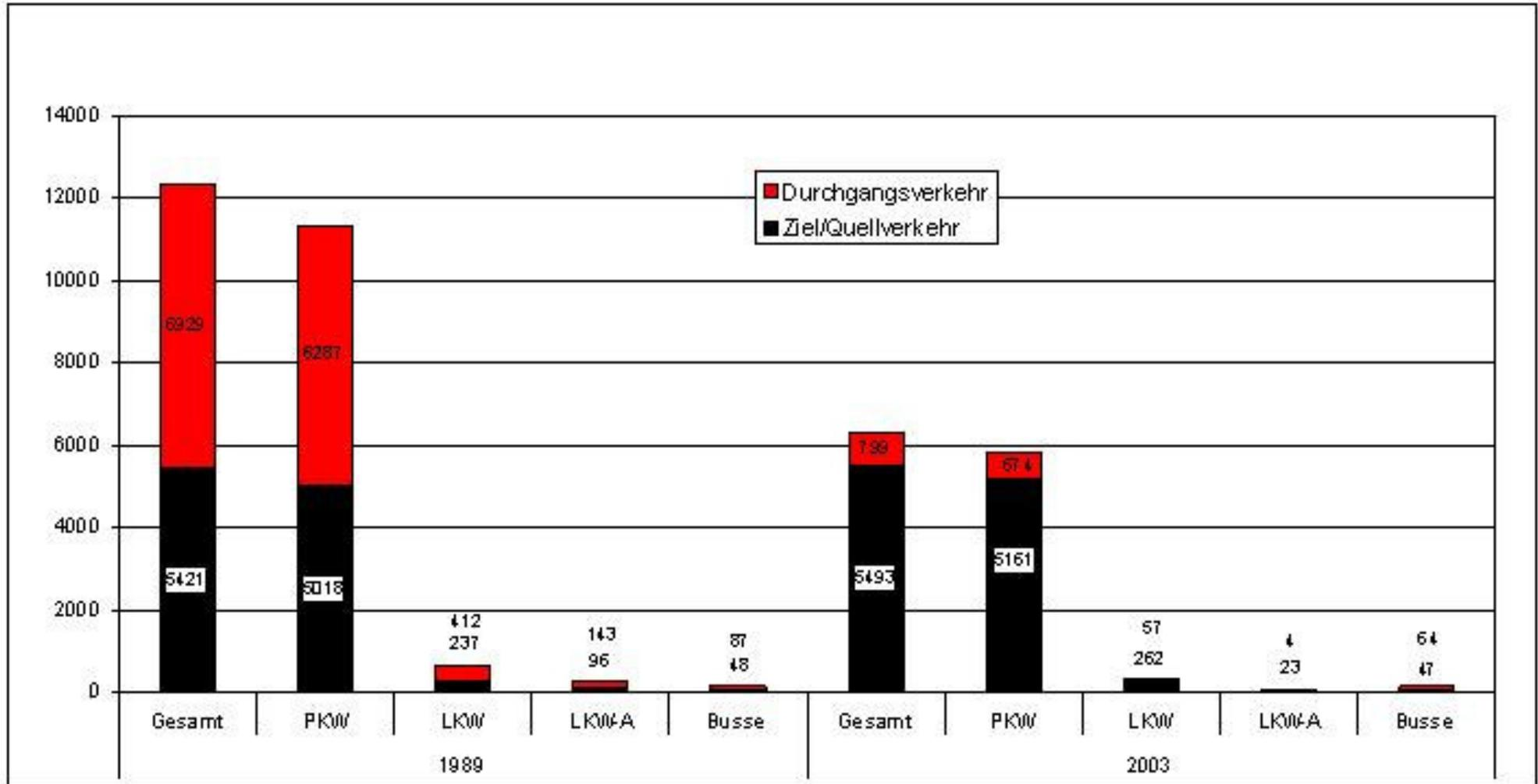

Durchgangsverkehr, Ziel- und Quellverkehr 1989 und 2003 in der Hauptstraße im Bereich Kompatsch von 07.00 bis 19.00 Uhr

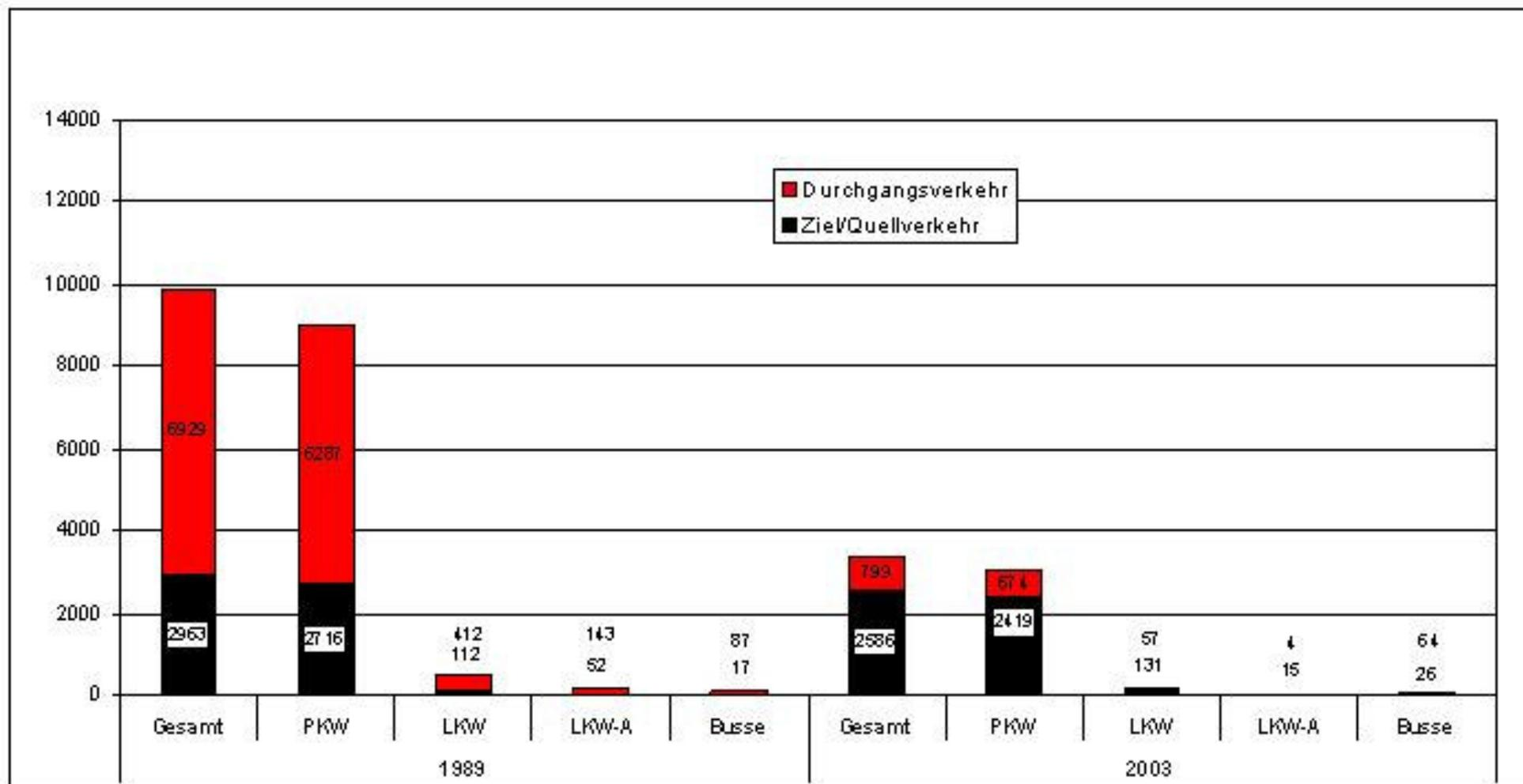

Vergleich der Erhebungen 1989 und 2003, Summe Tunnel und Hauptstraße

	Gesamt		PKW		LKW		LKW- A	
	Abs.	%	Abs.	%	Abs.	%	Abs.	%
Querschnitt Kompatsch	+2427	+25%	+1620	+18%	+443	+85%	+270	+138 %
Querschnitt Bahnhofstraße	+2810	+23%	+2060	+18%	+449	+69%	+234	+98%
Querschnitt Industriestraße	+3906	+33%	+2969	+27%	+536	+86%	+283	+139 %

Vergleich der Erhebungen 1989 und 2003 in Naturns-Dorf und in Staben

	Gesamt		PKW		LKW		LKW-A	
	Abs.	%	Abs.	%	Abs.	%	Abs.	%
Hauptstraße Querschnitt Kompatsch	6441	-65%	-7534	-66%	-336	-64%	-176	-90%
Hauptstraße Querschnitt Bahnhofstr.	6058	-49%	-5470	-48%	-539	-54%	-212	-88%
Hauptstraße Querschnitt Industriestr.	-4962	-42%	-4561	-42%	-243	-39%	-163	-88%
Hauptstraße Querschnitt Staben	-9566	-92%	-8769	-92%	-517	-94%	-203	-99%
Bahnhofstraße	413	16%	442	18%	-37	-29%	-3	-75%
Hilfstraße	156	37%	123	31%	32	188%	1	100%
Dammstraße	550	57%	523	62%	-10	-10%	17	1700%
Kompatscher Straße Ost	1030	70%	928	68%	103	228%	0	0
Kompatscher Straße West	595	80%	544	77%	42	135%	6	600%

Verkehrsbelastungen in der Hauptstraße in Natums-Dorf. Vergleich 1989 – 2003 der Gesamtverkehrsbelastungen

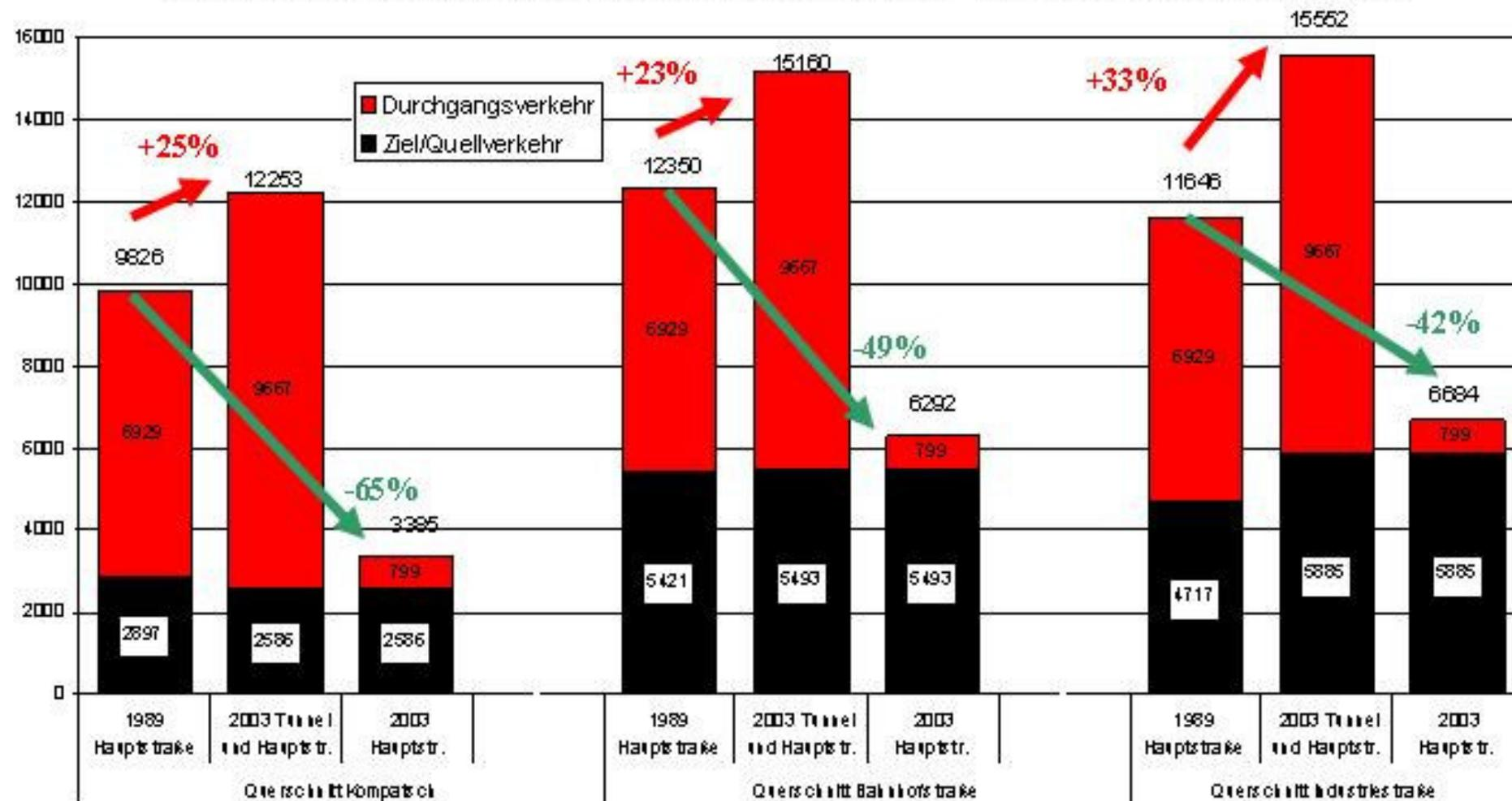

Verkehrsbelastungen in der Hauptstraße in Naturns-Dorf. Vergleich 1989 – 2003 der Belastungen durch PKW

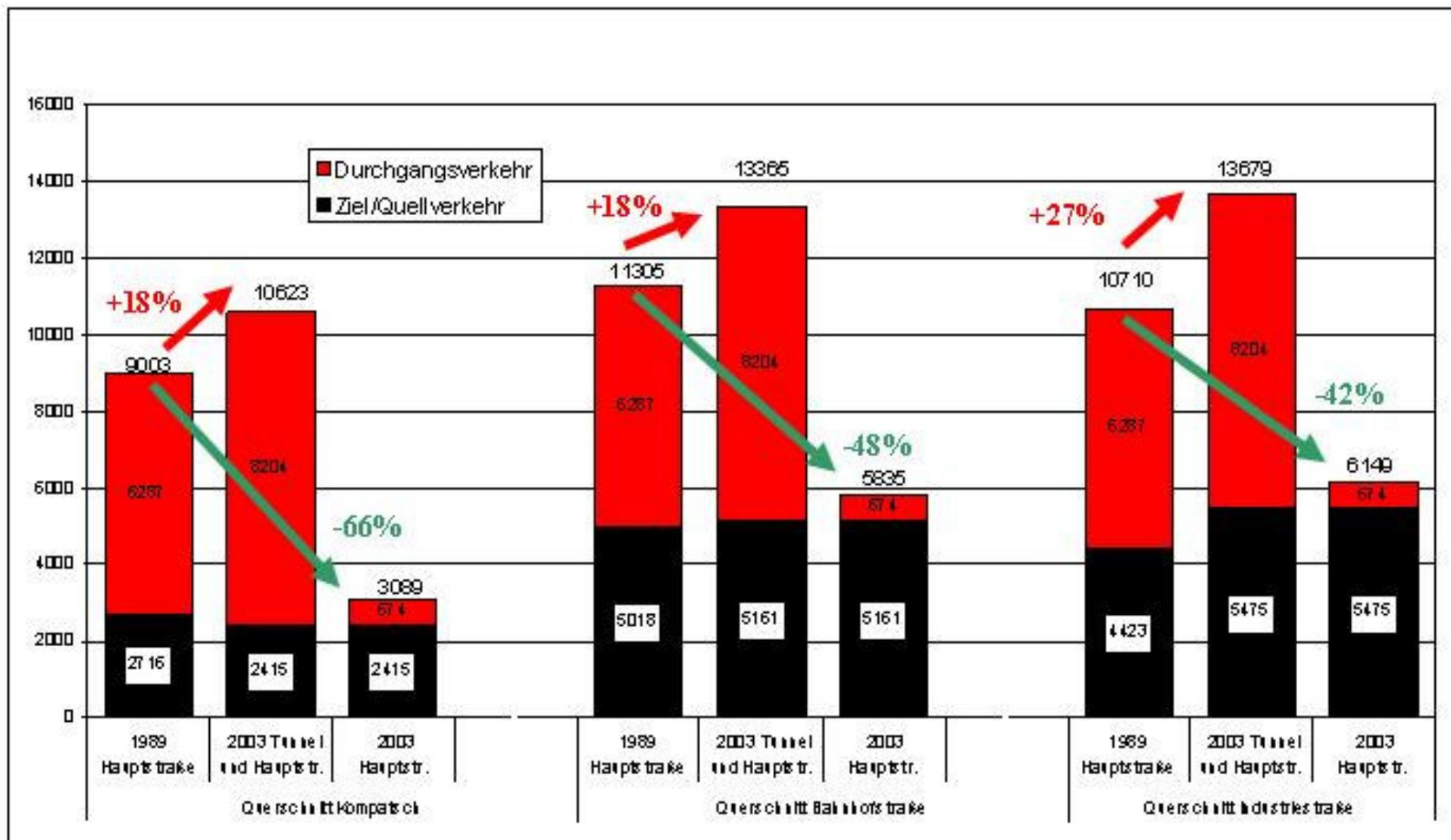

Verkehrsbelastungen in der Hauptstraße in Naturns-Dorf. Vergleich 1989 – 2003 der Belastungen durch LKW

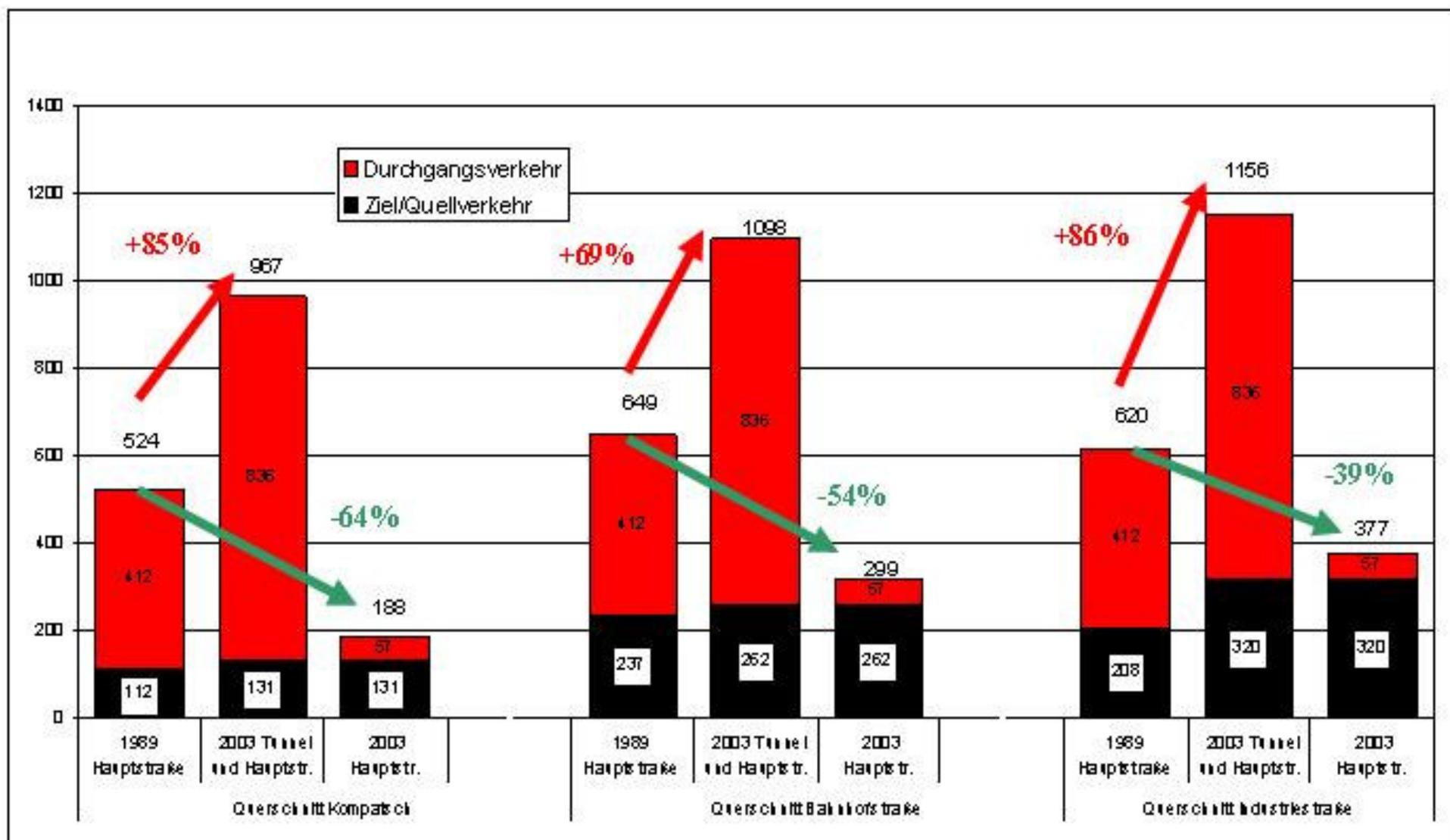

Verkehrsbelastungen in der Hauptstraße in Naturns-Dorf. Vergleich 1989 – 2003 der Belastungen durch LKW mit Anhängern und Sattelschlepper

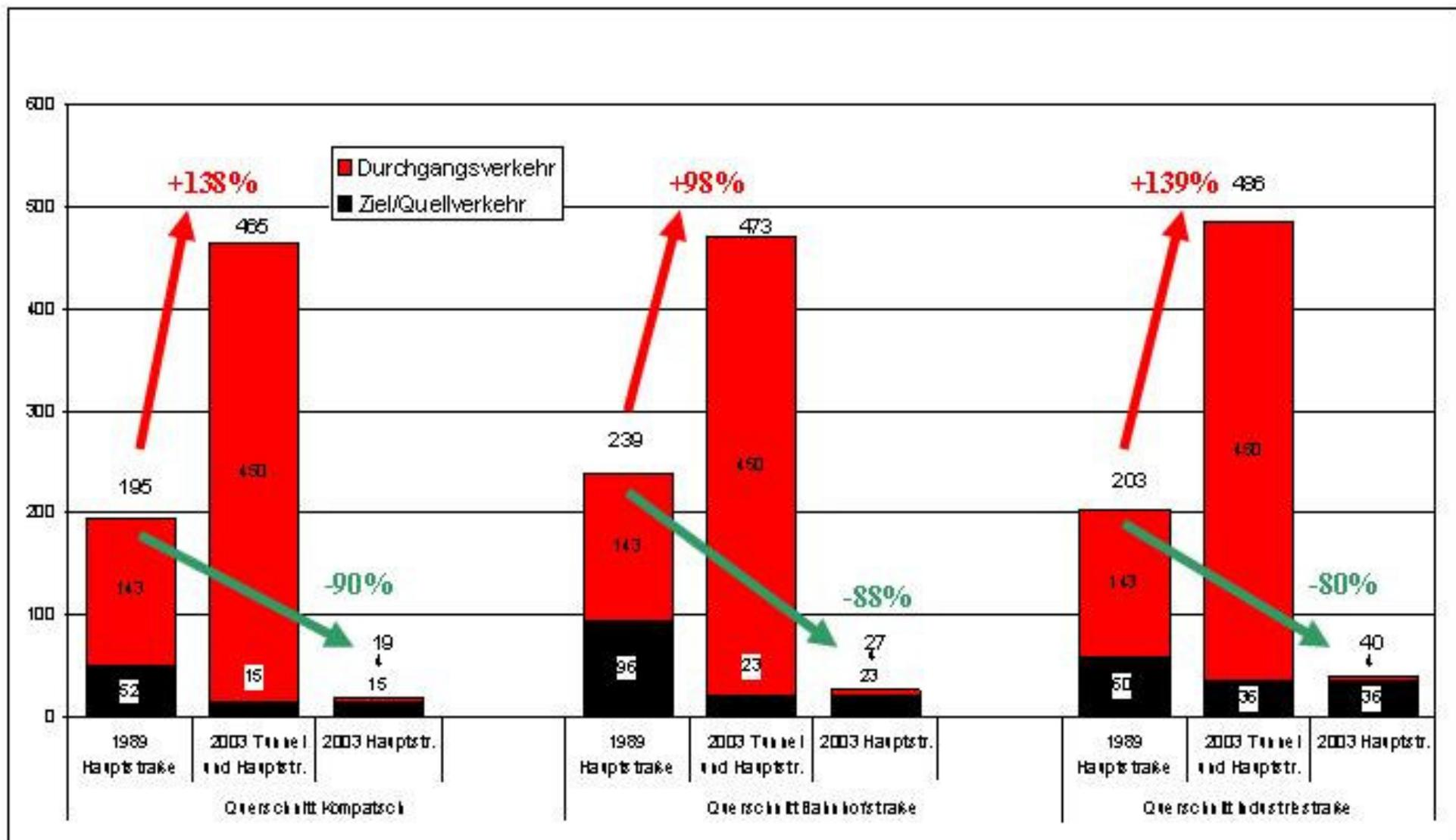

Prozentuelle Veränderung des Schwerververkehrs im Vergleich 1993 - 2000

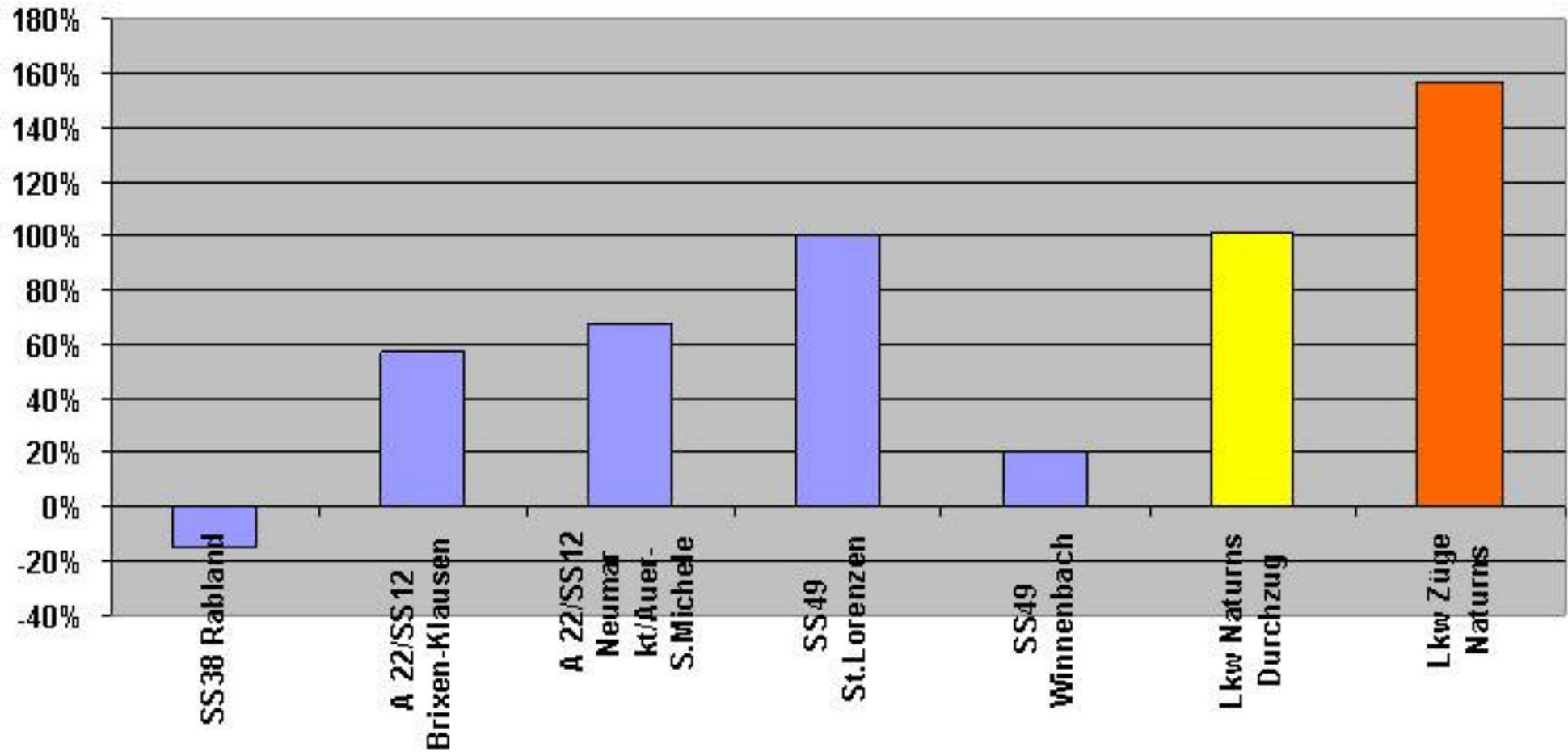

Prozentuelle Veränderungen des Schwerververkehrs 1993 - 2003

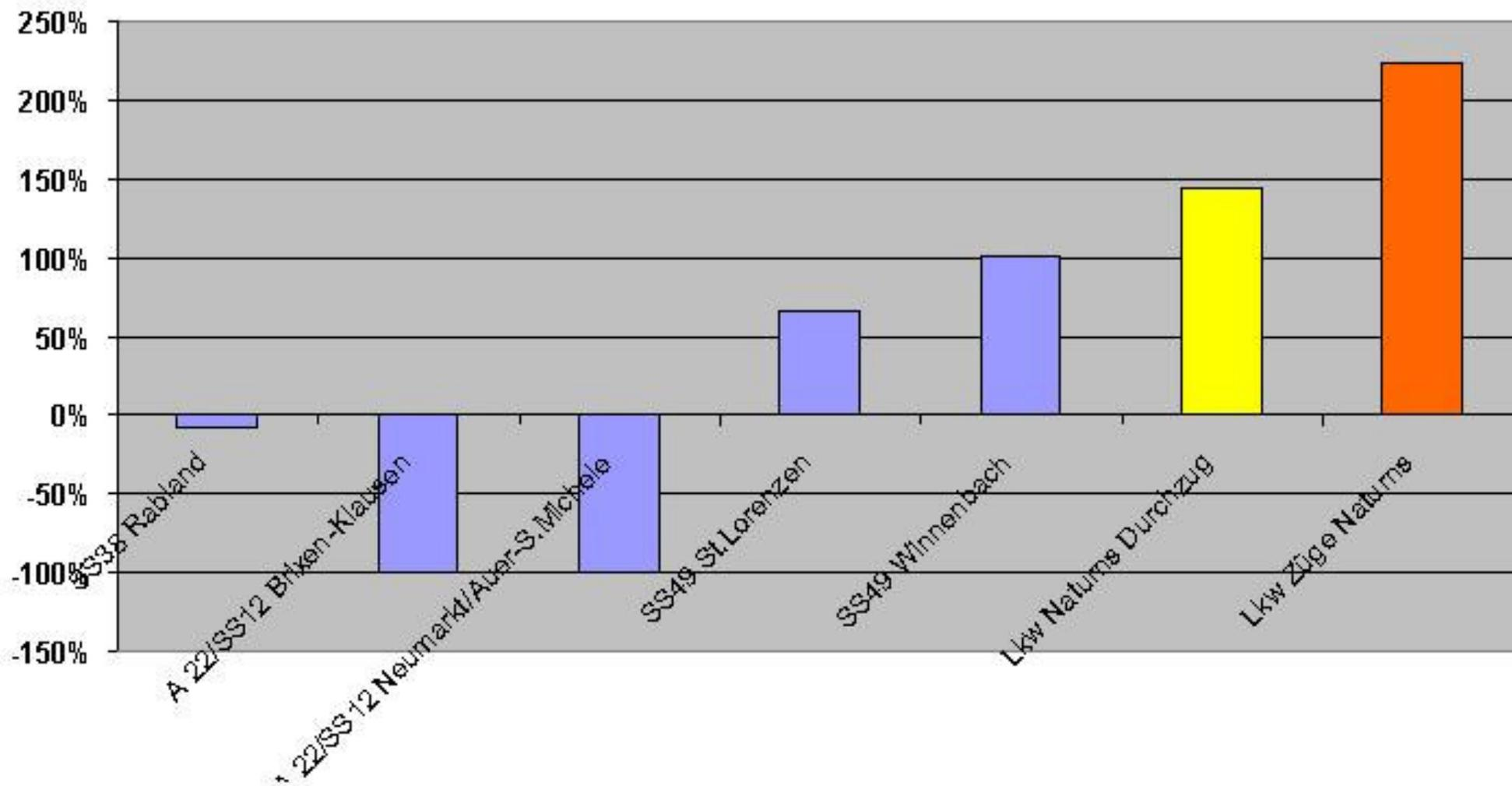

Hauptstraße in Staben. Vergleich der Verkehrsbelastungen 1989 – 2003

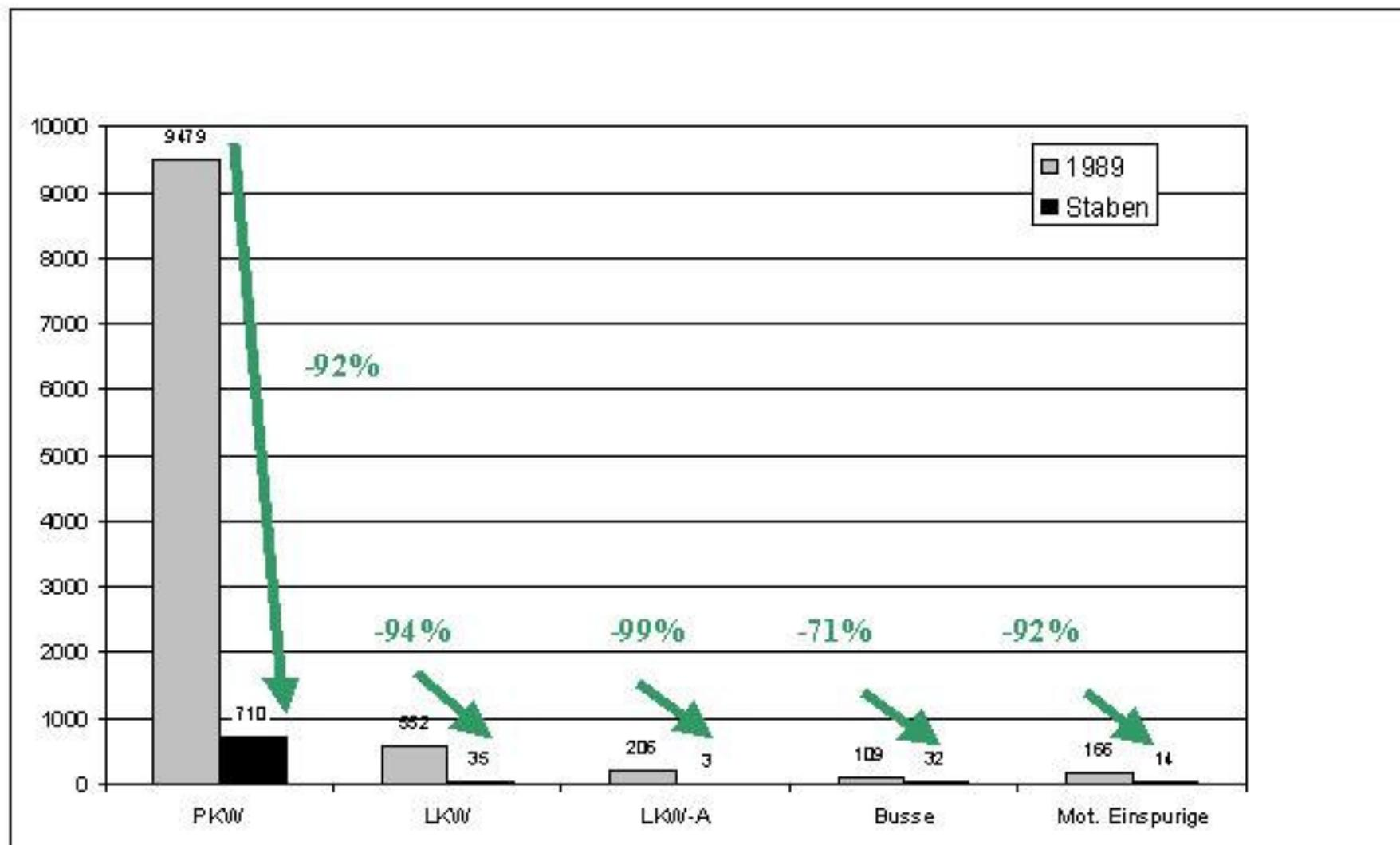

Bahnhofstraße in Naturns-Dorf. Vergleich der Verkehrsbelastungen 1989 – 2003

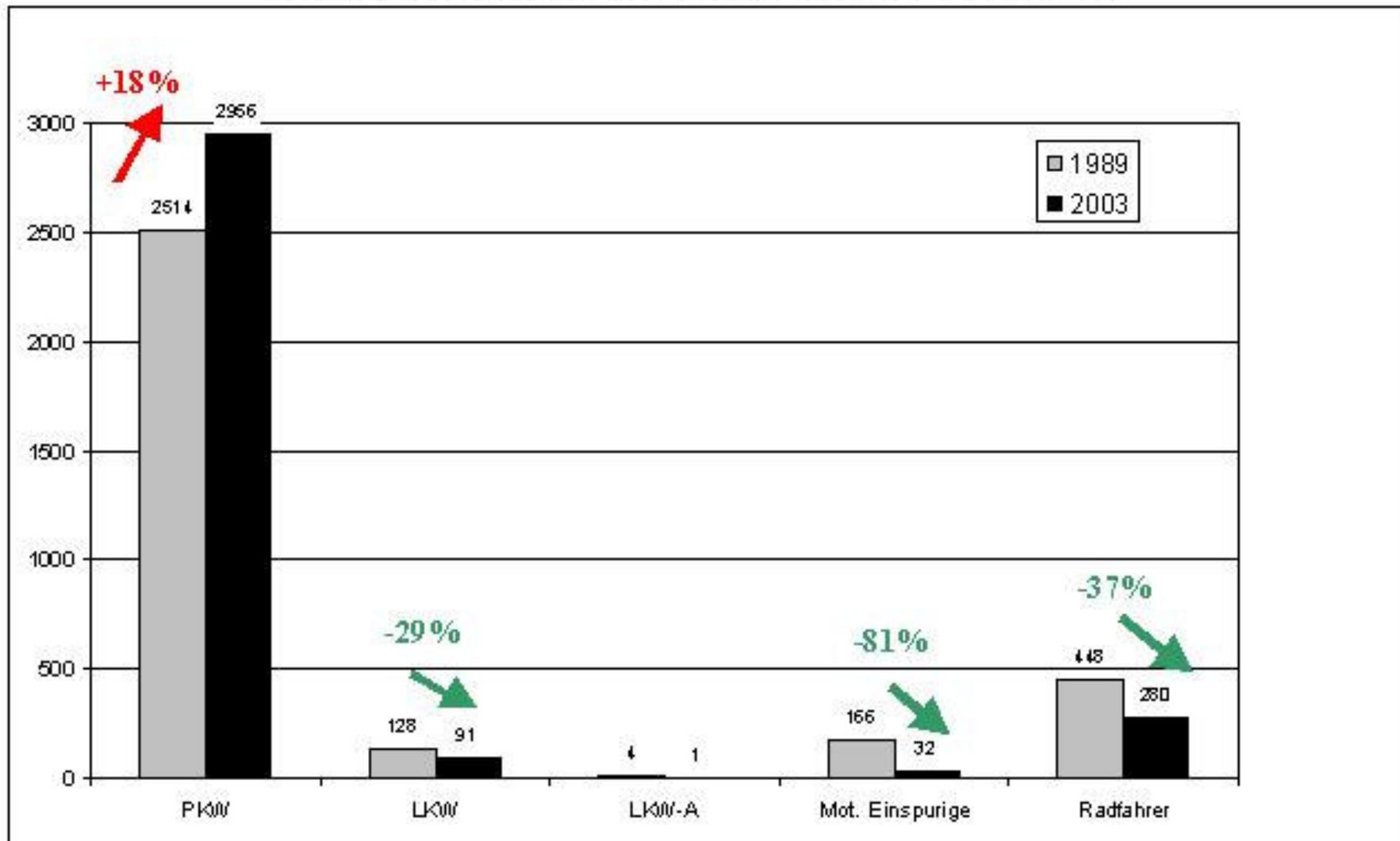

Hilbstraße in Naturns-Dorf. Vergleich der Verkehrsbelastungen 1989 – 2003

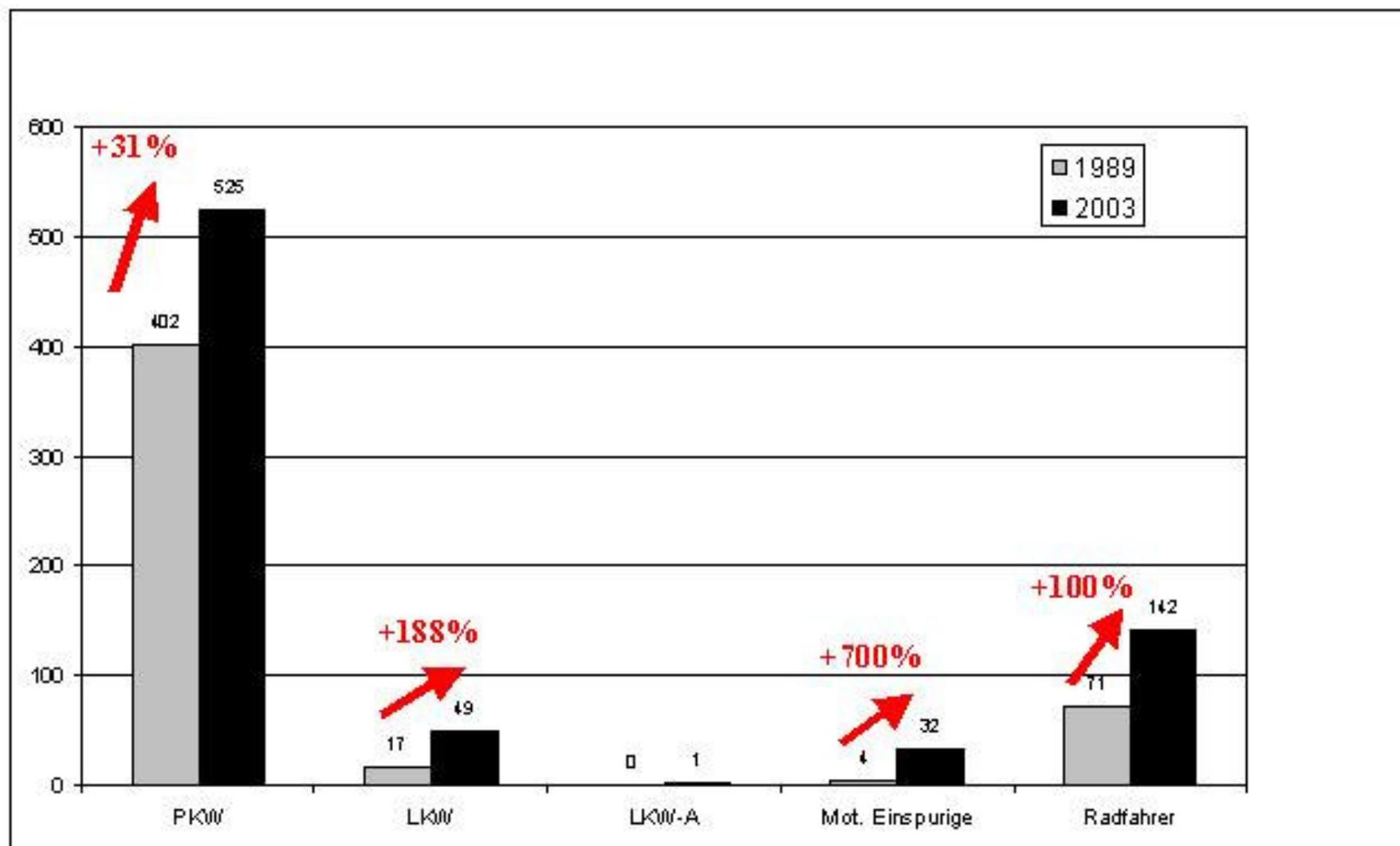

Dammstraße in Naturns-Dorf. Vergleich der Verkehrsbelastungen 1989 – 2003

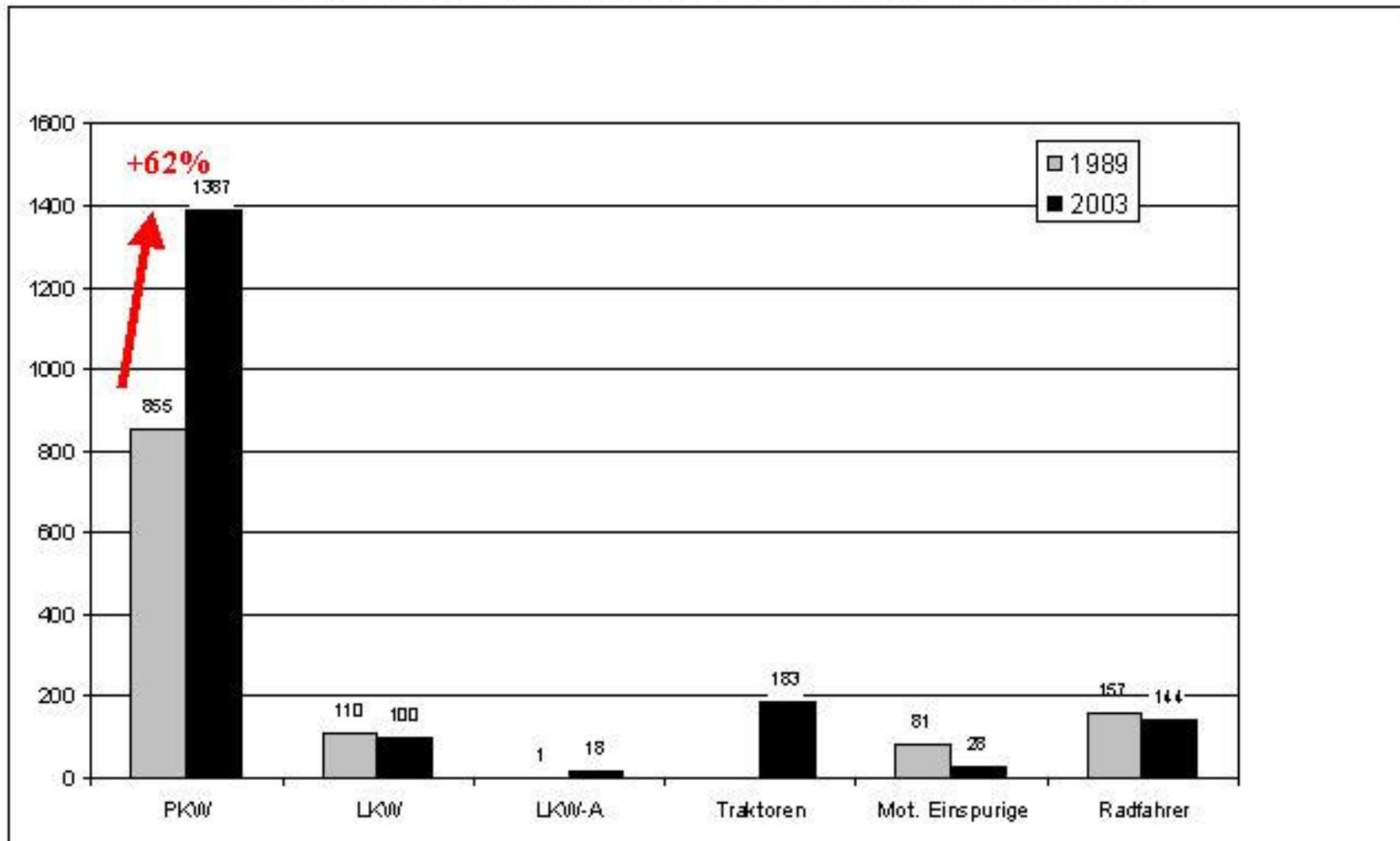

Kompatscher Straße Ost in Naturns-Dorf. Vergleich der Verkehrsbelastungen 1989 – 2003

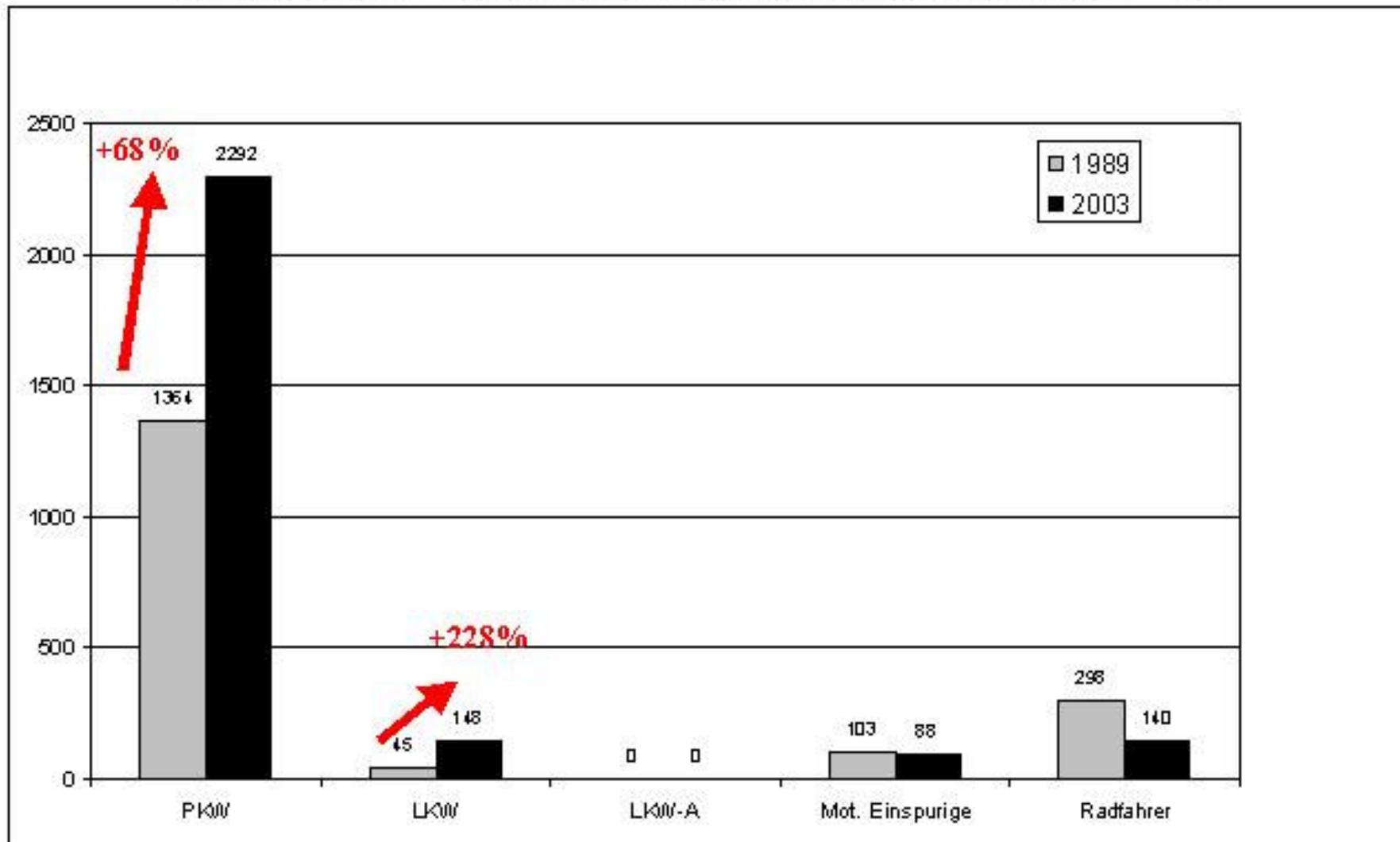

Kompatscher Straße West in Naturns-Dorf. Vergleich der Verkehrsbelastungen 1989 – 2003

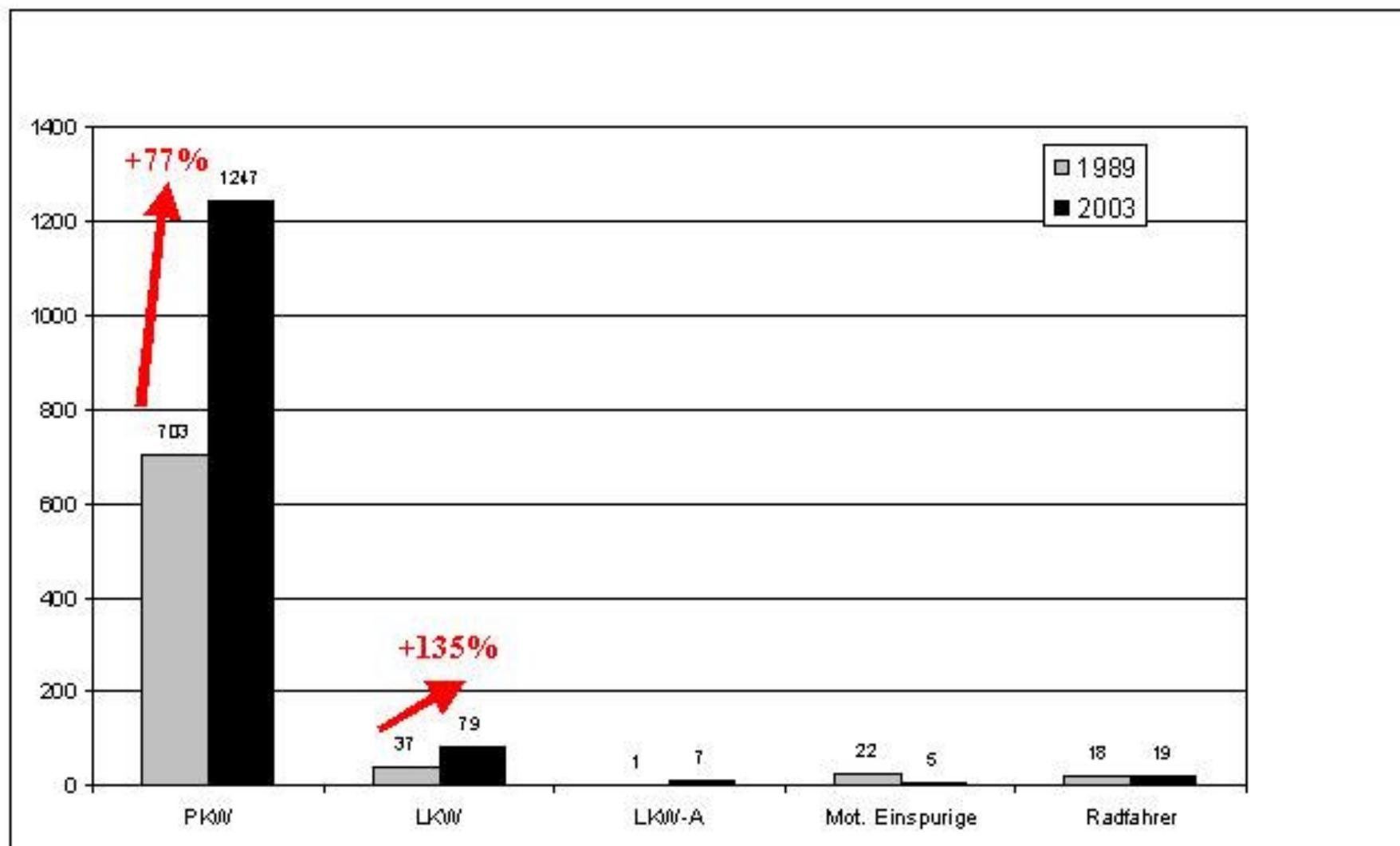

SS38, automatische Zählstelle Rabland (km 189,90)
 monatlicher DTV - Querschnittsbelastung

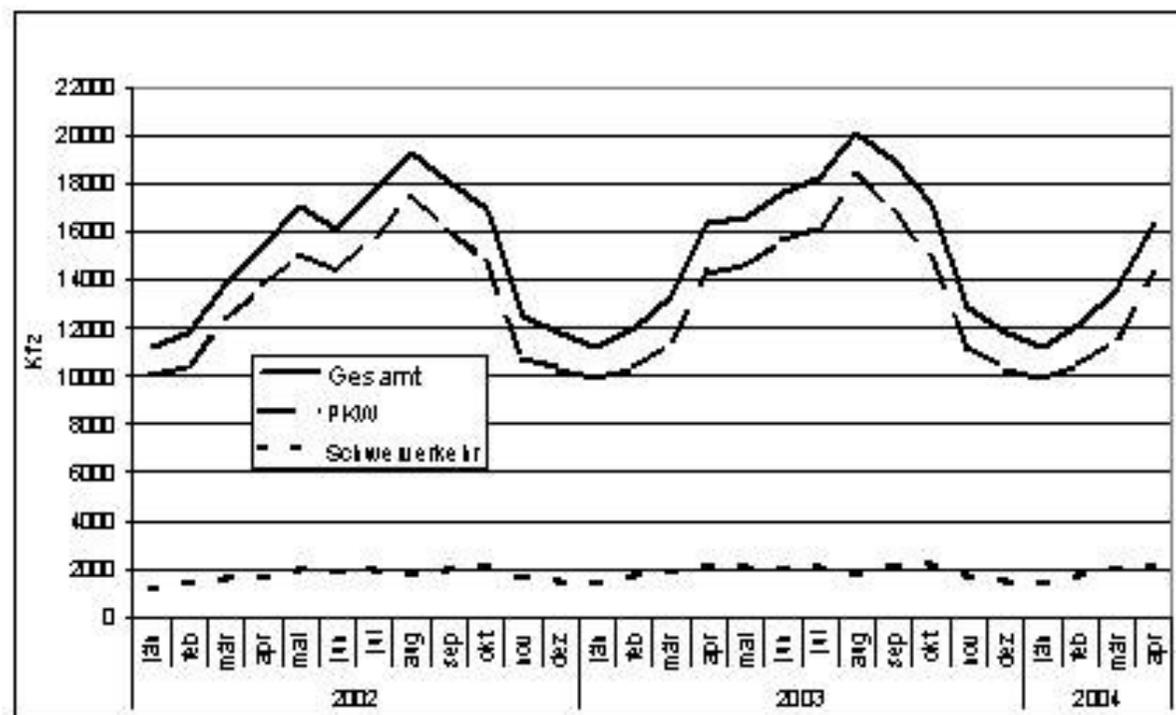

..anderwo Realität: Wabern bei Bern 26.000 DTV+
Straßenbahn in 6 Minutentakt



Rückbau und Gleise in die Fahrbahn!



Vorrang für die Straßenbahn Korridor!



24.000 Fahrzeuge täglich aber die Werterhaltung der Planer
und Politiker ist dort weiter entwickelt



Der Lebensraum und nicht der Autoverkehr ist heute und für die Zukunft entscheidend



Grünraum und Lebensqualität wurden gewonnen



Nicht die Autos sind das Ziel der Planung sondern die Menschen die dort leben



**SS38, automatische Zählstelle Rabland (km 189,90) .DTV, PKW-Verkehr
Querschnittbelastung, Differenz zum Vergleichsmonat des Vorjahres**

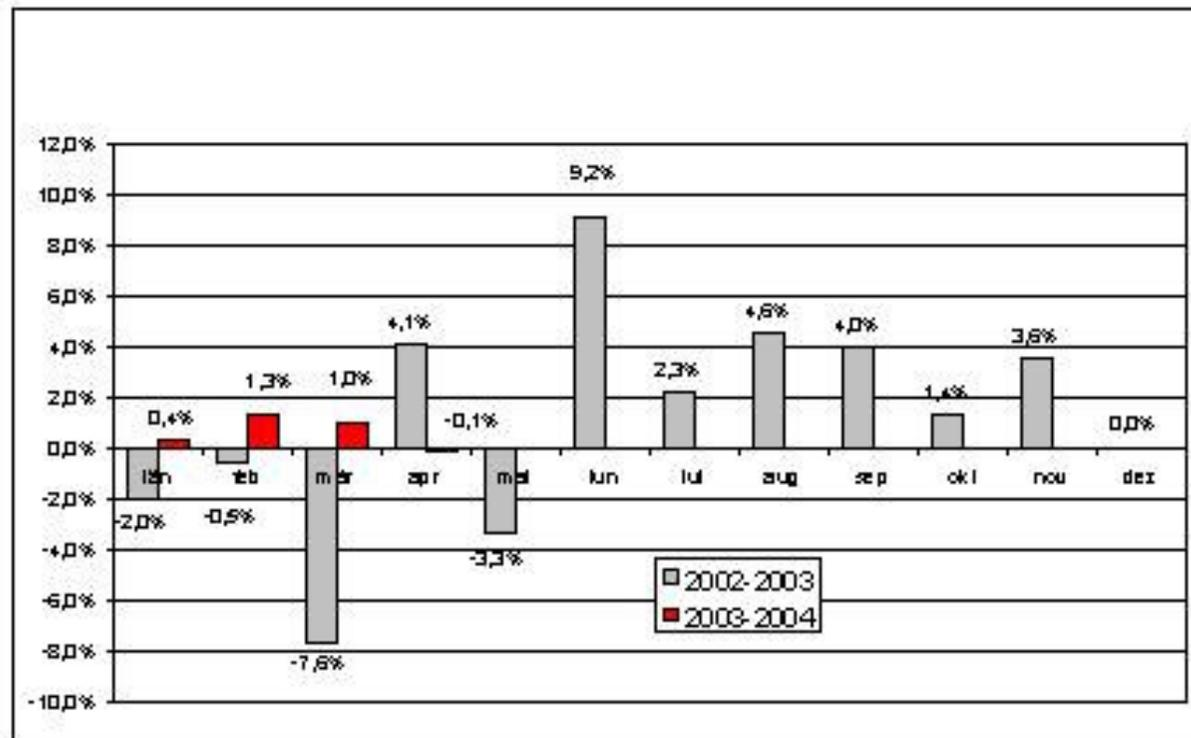

**SS38, automatische Zählstelle Rabland (km 189,90).DTV, Schwerverkehr
Querschnittsbelastung. Differenz zum Vergleichsmonat des Vorjahres**

